



Sistema de
conducción
en tableros
eléctricos
y equipos

Canaletas ranuradas

77

materia prima

U23X

color

Gris

77

U23X

Gris

Canaletas
ranuradas

Para la conducción de cableados en tableros eléctricos y de comunicaciones

- La **robustez de la canaleta ranurada** facilita el montaje y aporta una mayor seguridad a la instalación.
- Ausencia de aristas - rebabas y puntas cortantes.
- **Gran retención de la tapa** en instalaciones en vertical, la tapa ni se cae ni desliza.
- Tapa desmontable con la mano.
- Posibilidad de derivar hasta la base.
- **Material aislante.**

Materia prima

U23X

Canaletas ranuradas

U24X

Retenedores

U43X

Conforme



Características técnicas

Eléctrica	Temperatura	Fuego
<ul style="list-style-type: none"> • Con aislamiento eléctrico. • No requiere puesta a tierra. 	<p>EN 50085-2-3</p> <ul style="list-style-type: none"> • Temperatura mínima de almacenamiento y transporte: -45°C. • Temperatura máxima de aplicación: +60°C. <p>Esta norma no incluye ensayos de larga duración.</p>	<p>EN 50085-2-3</p> <ul style="list-style-type: none"> • Ensayo hilo incandescente a 960°C. • No propagador de la llama. <hr/> <p>UL94</p> <ul style="list-style-type: none"> • Grado inflamabilidad: V0. • No transmite fuego por goteo.

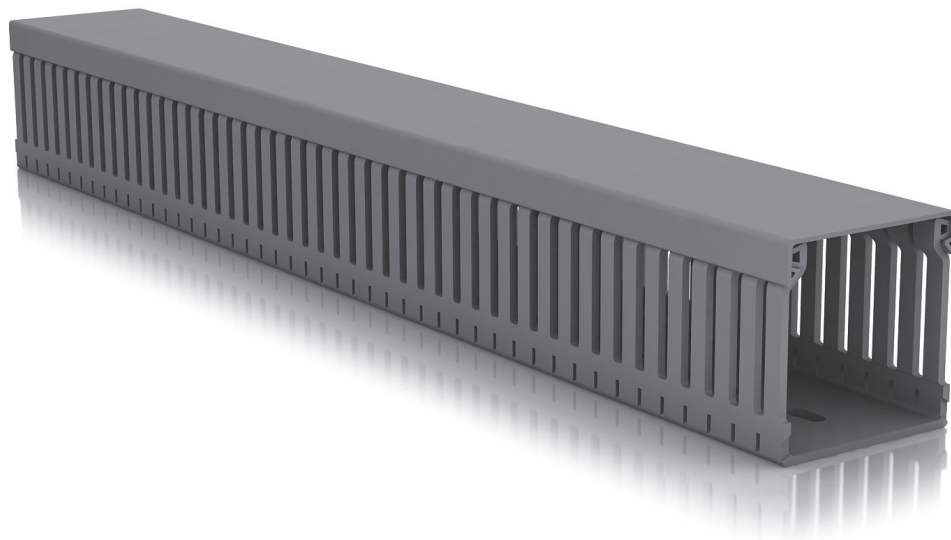

Longitud

2 m

Color

Gris

RAL 7030

Marcas de calidad



File number E 75725 (M).



EN 50085-2-3:2010



EN 50085-2-3:2010



EN 50085-2-3:2010



ГОСТ P
50827:2009

Homologaciones



Bureau Veritas



Canadian Standards Association



DNV-Germanischer Lloyd



Φ3 στ 22.07.08 N 123-Φ3
ГОСТ P 53313-2009

Declaración de conformidad



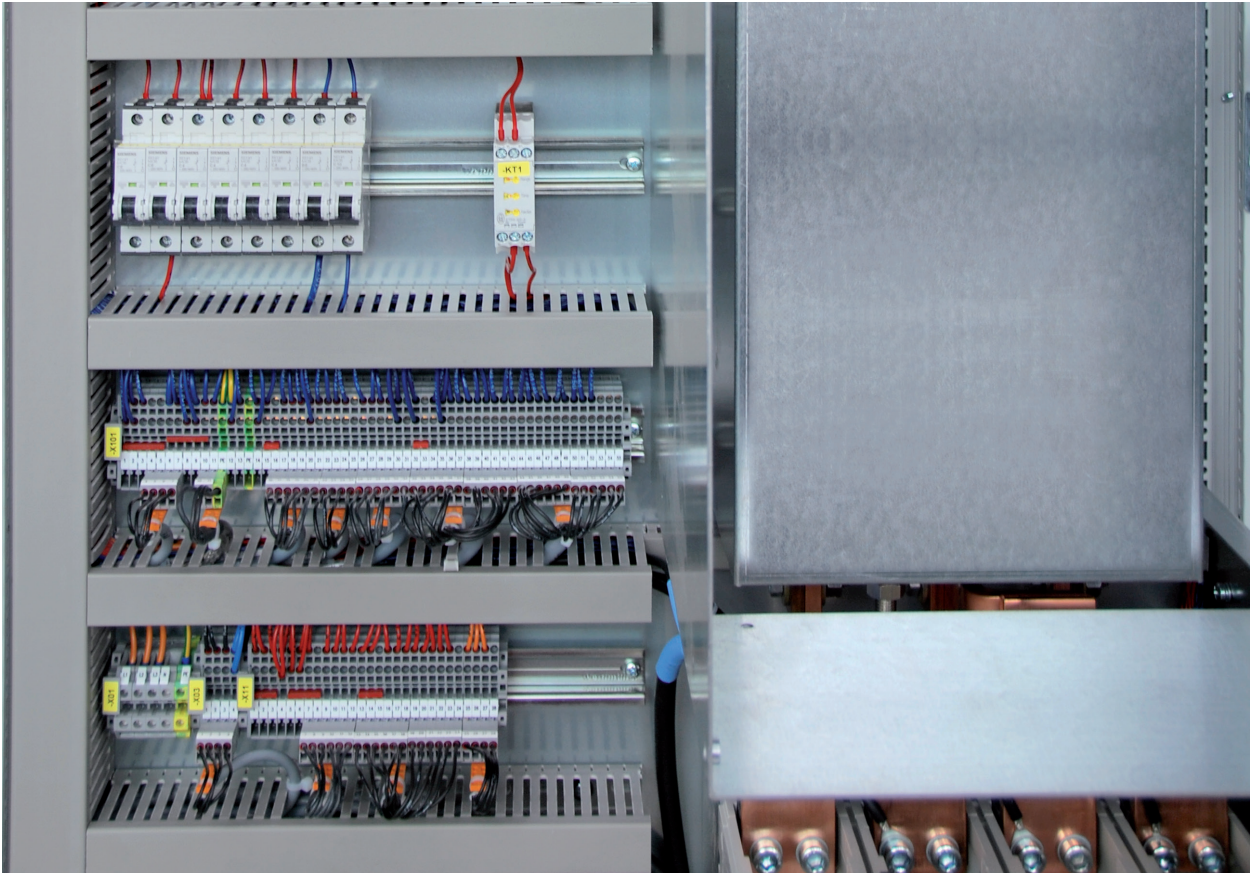

Industria de maquinaria

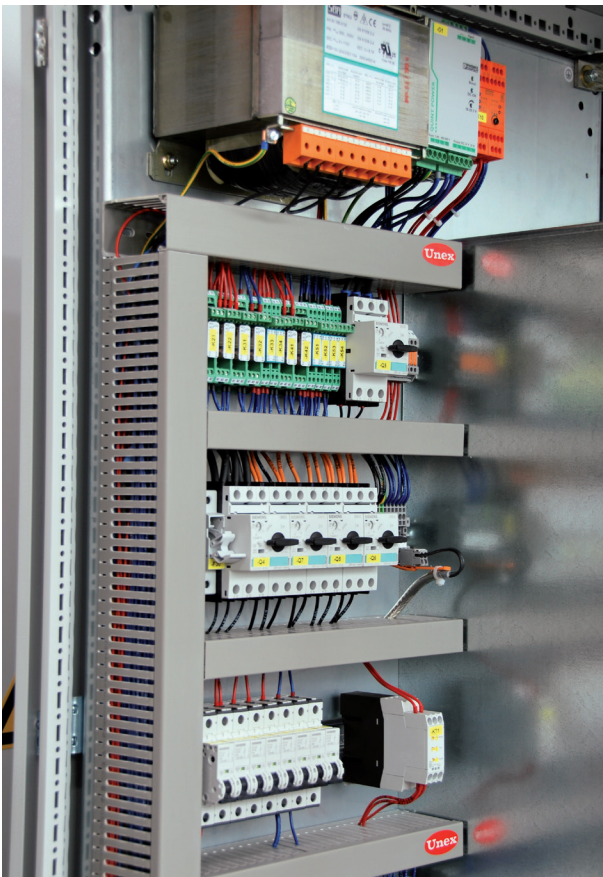

Industria de maquinaria



Construcción naval



Infraestructuras ferroviarias



Tratamiento de aguas

77

U23X

Gris

Canaletas
ranuradas

Facilidad de instalación y mantenimiento

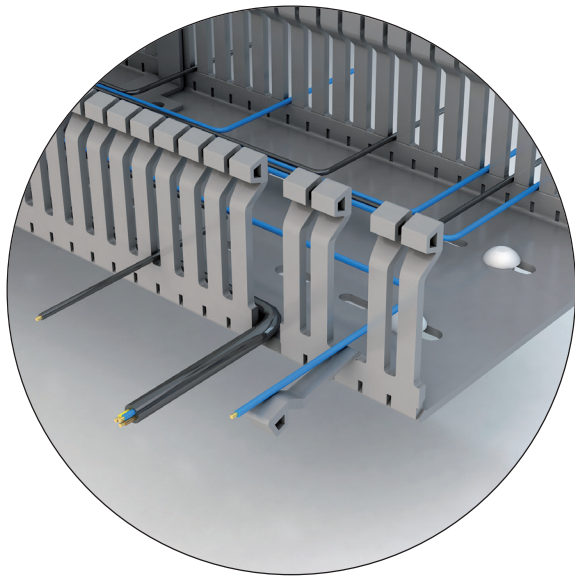

Lengüetas flexibles y resistentes:
no se rompen accidentalmente.

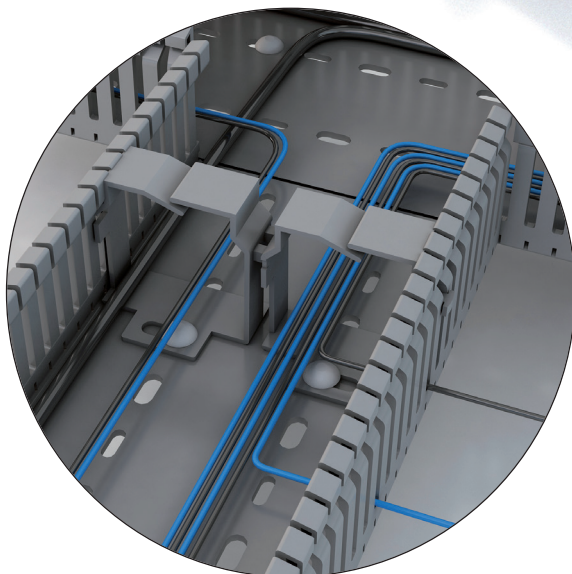
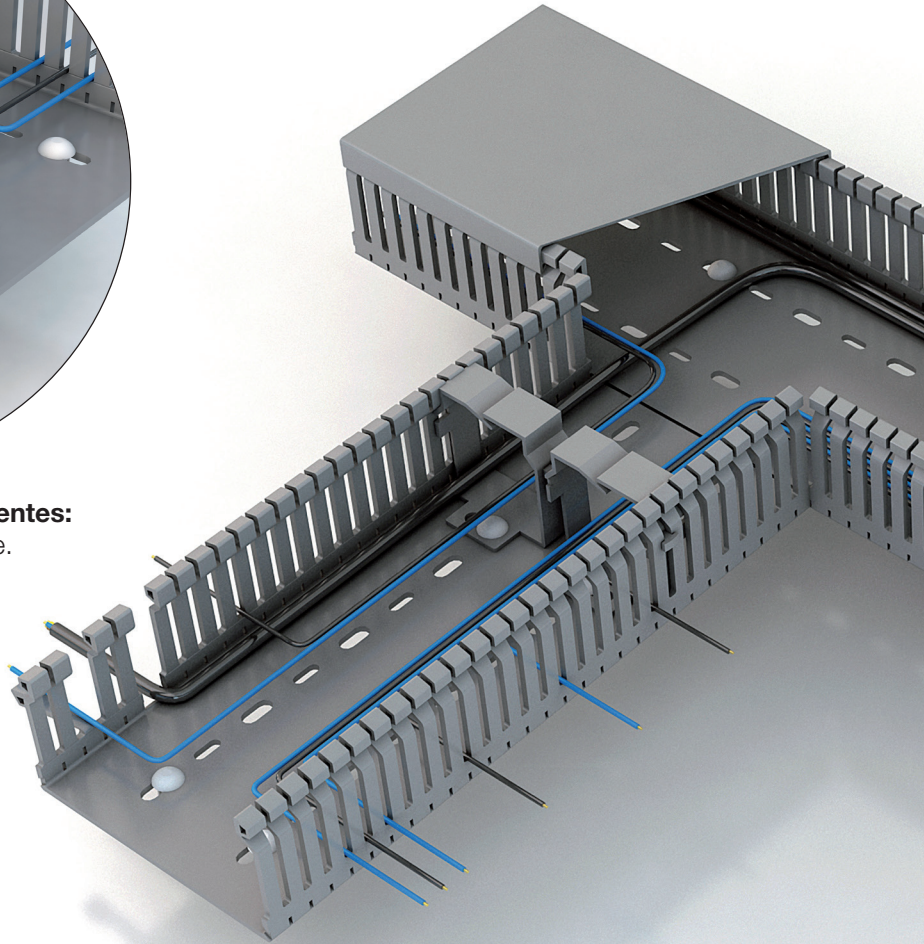

Retenedor: permite la ordenación de circuitos. Sólo 6 referencias para 14 dimensiones de canaleta ranurada.

Corte limpio del lateral hasta la base.
Optimización de espacio en derivaciones.
No se daña el aislamiento del cable.

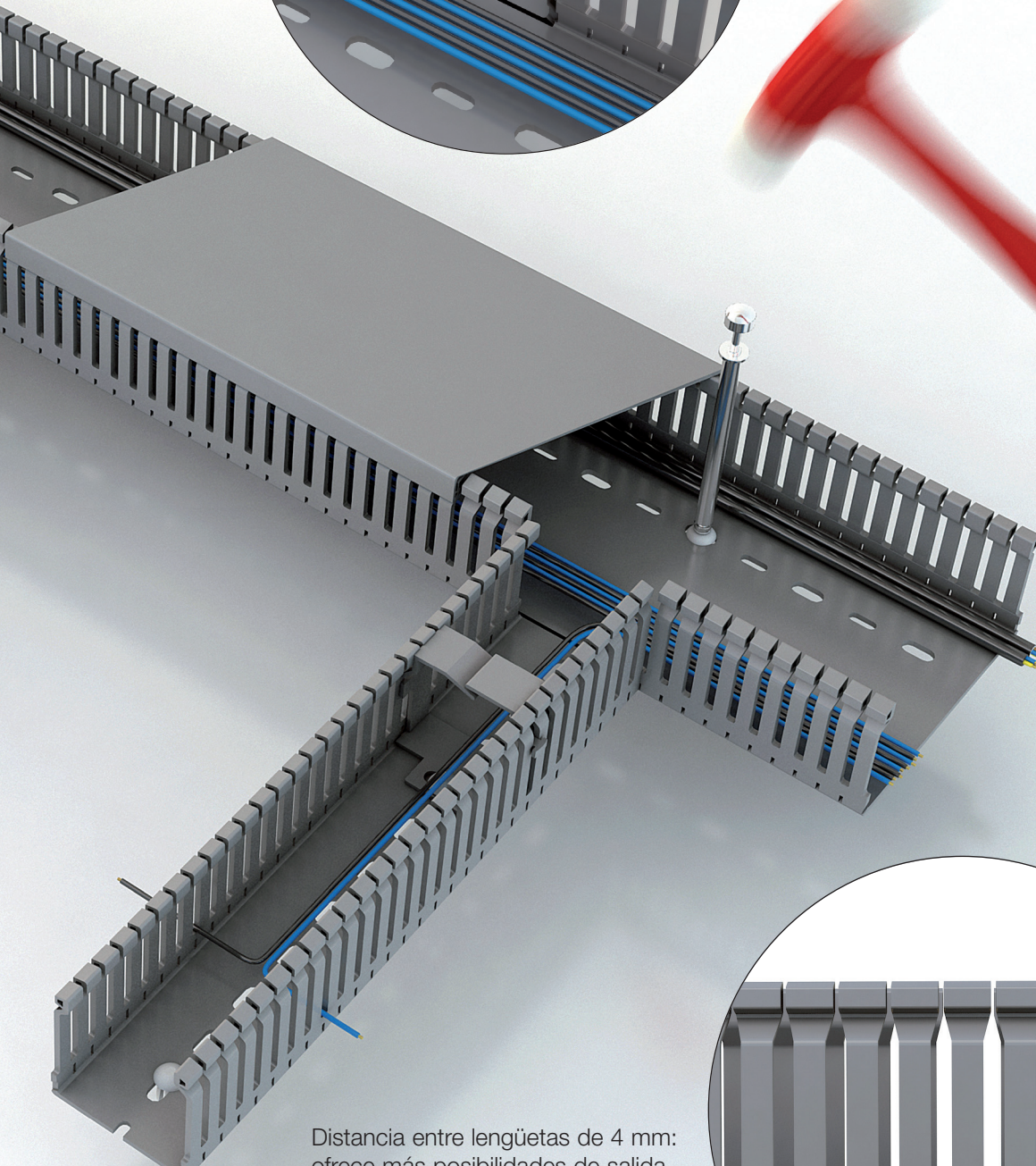
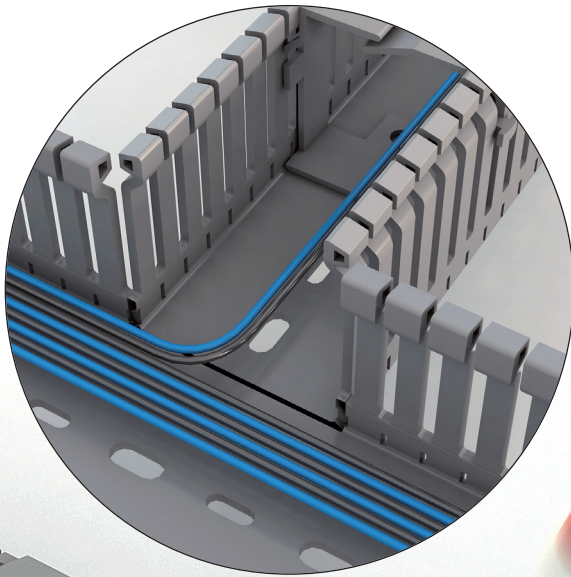

Distancia entre lengüetas de 4 mm:
ofrece más posibilidades de salida
de cables hacia la conexión.

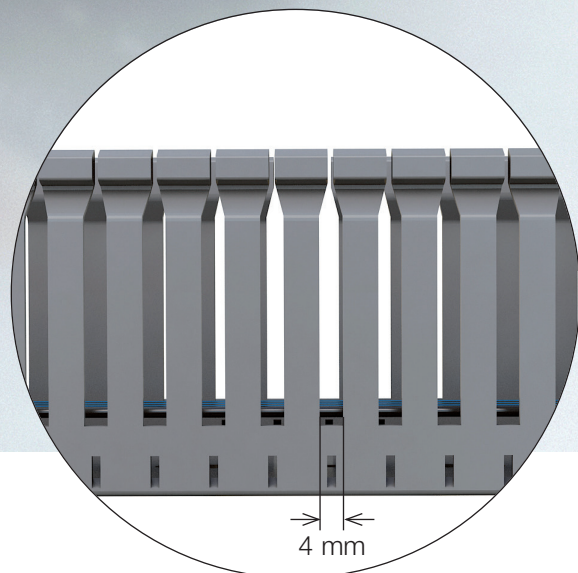

77

U23X

Gris

Canaletas
ranuradas

Producto con valor añadido

Canaleta ranurada sin rebabas

Diseño limpio, sin aristas - rebabas ni puntas cortantes. No daña las manos del usuario. No daña el aislamiento de los cables durante el montaje, el transporte o en aplicaciones en las que hay vibraciones.

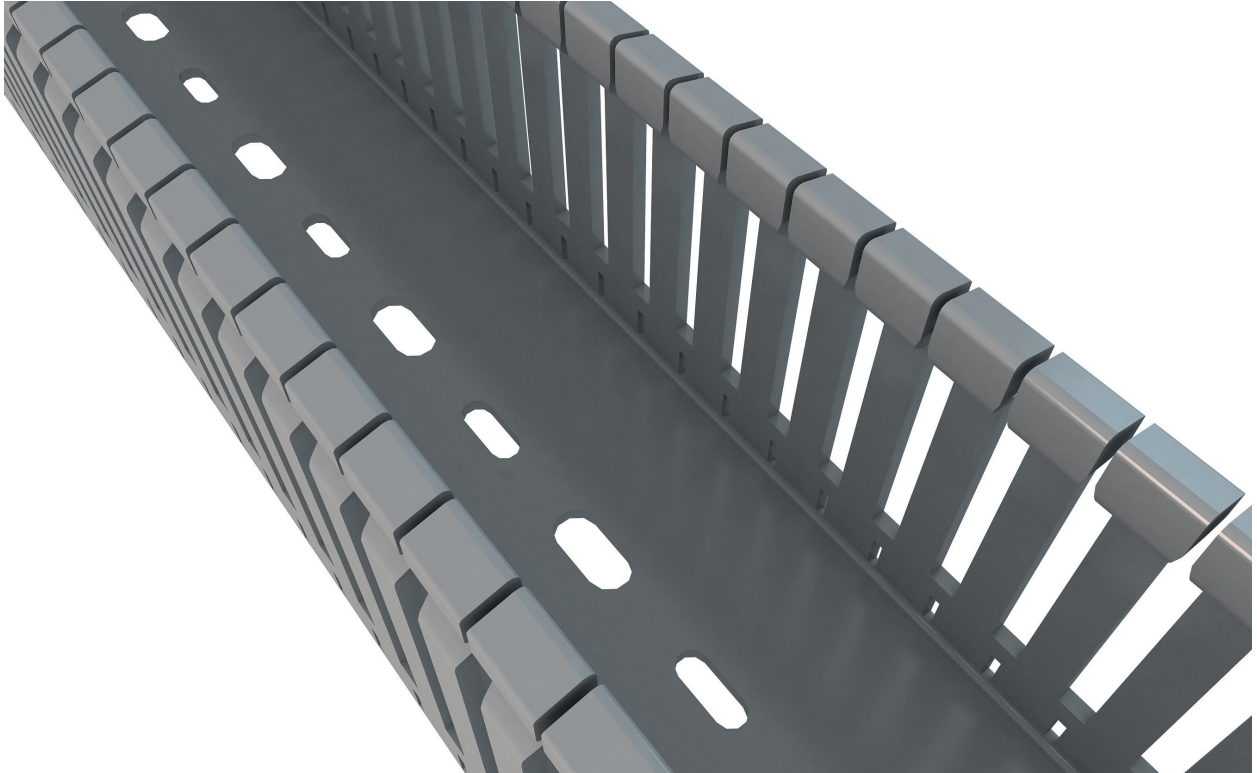

Tapa

Fácil montaje y desmontaje de la tapa.

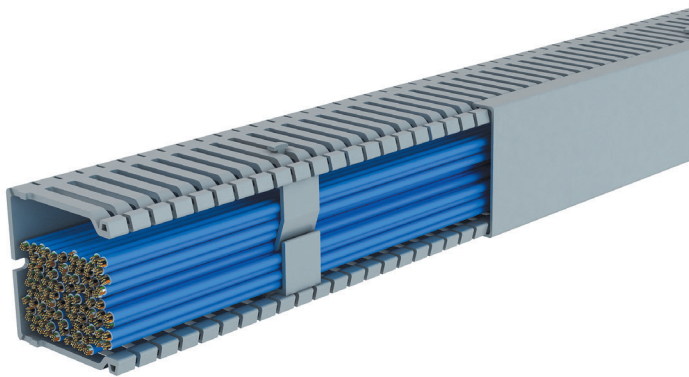

En posición horizontal, las lengüetas no se deforman y la tapa no se cae.



En posición vertical, la tapa no desliza.

Canaleta ranurada estable y robusta

Gracias a su robustez y solidez, la canaleta ranurada se puede suspender entre raíles. Se necesitan pocas fijaciones para su sujeción.



Retenedor compactador

Una única referencia para todas las dimensiones de canaleta ranurada: el retenedor se corta según el ancho de la canaleta ranurada. Graduable en altura.

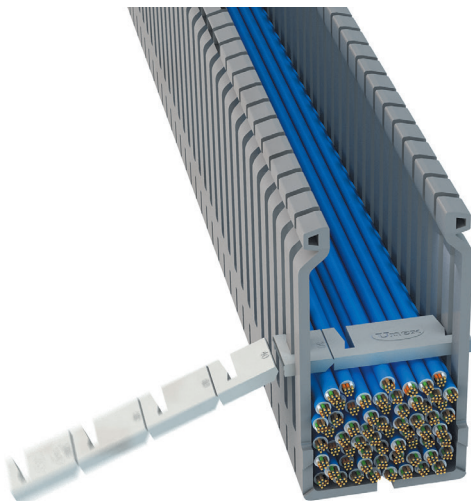

Posibilidad de pintar

Las canaletas ranuradas Unex se pueden pintar.

