

93 **U23X**
U48X



BG Инструкции за монтаж

CS Pokyny k montáži

DA Monteringsinstruktioner

DE Montageanleitung

EL Οδηγίες στερέωσης

EN Mounting instructions

ES Instrucciones de montaje

ET Paigaldusjuhend

FI Asennusohjeet

FR Instructions de montage

HR Upute za montažu

HU Szerelési utasítások

IT Istruzioni di montaggio

LT Montavimo instrukcijos

LV Montāžas instrukcijas

NL Montage-instructies

PL Instrukcje montażu

PT Instruções de montagem

RO Instrucțiuni de montaj

SK Montážny návod

SL Navodila za montažo

SV Monteringsanvisningar



www.unex.net



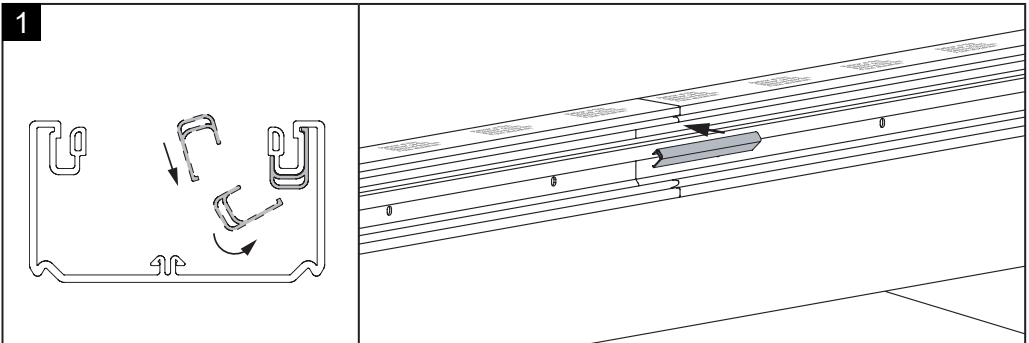
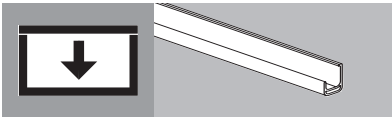
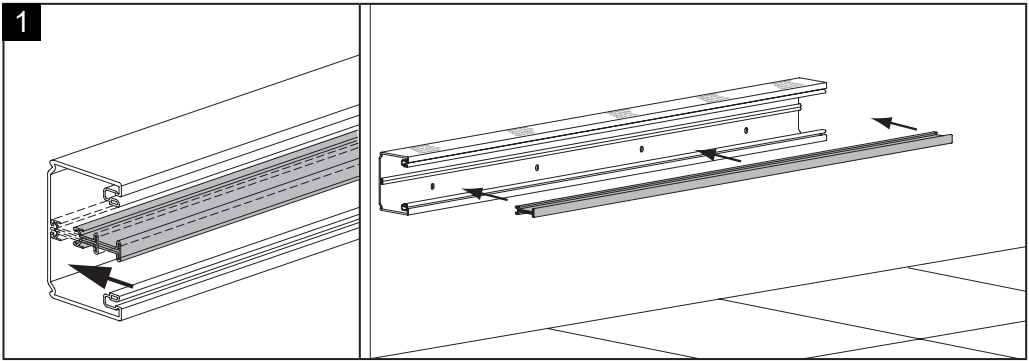
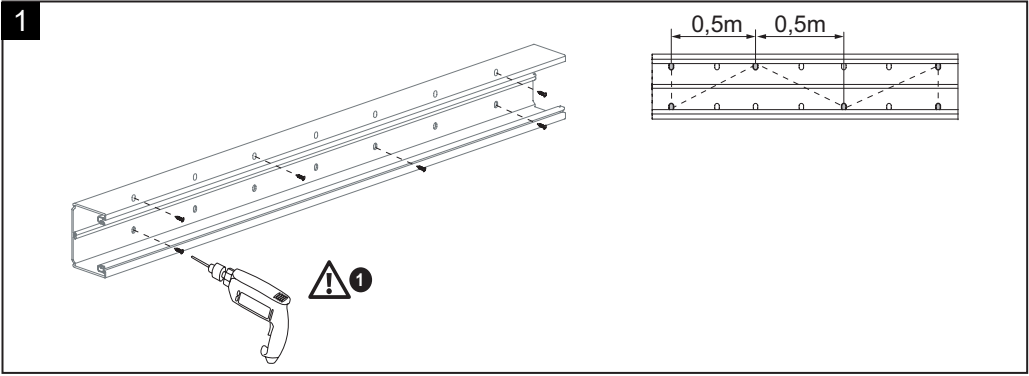
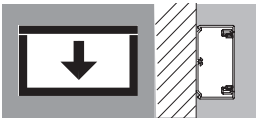

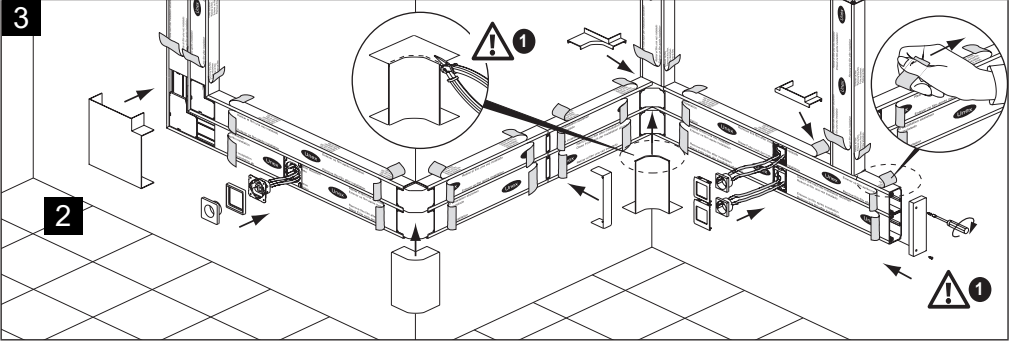
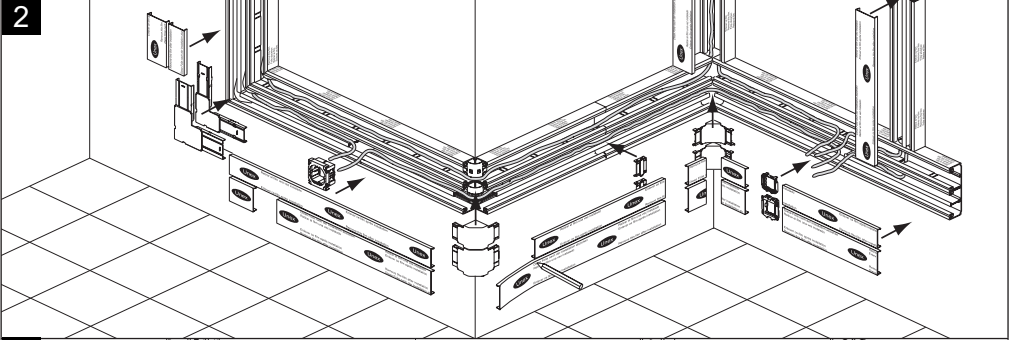
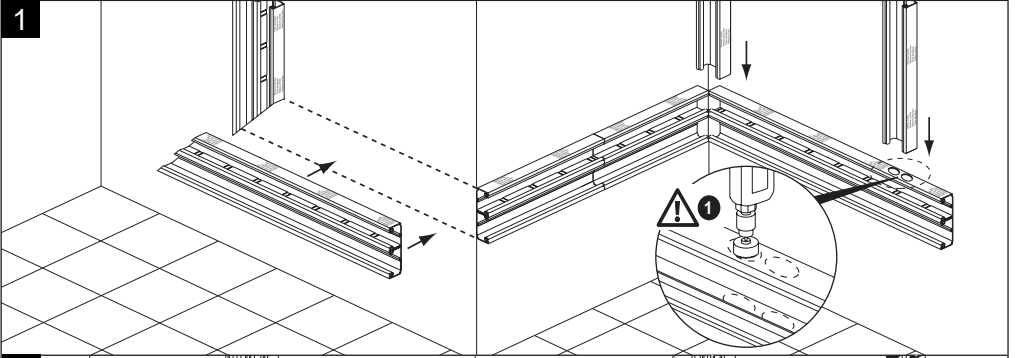
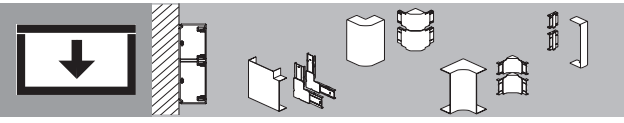

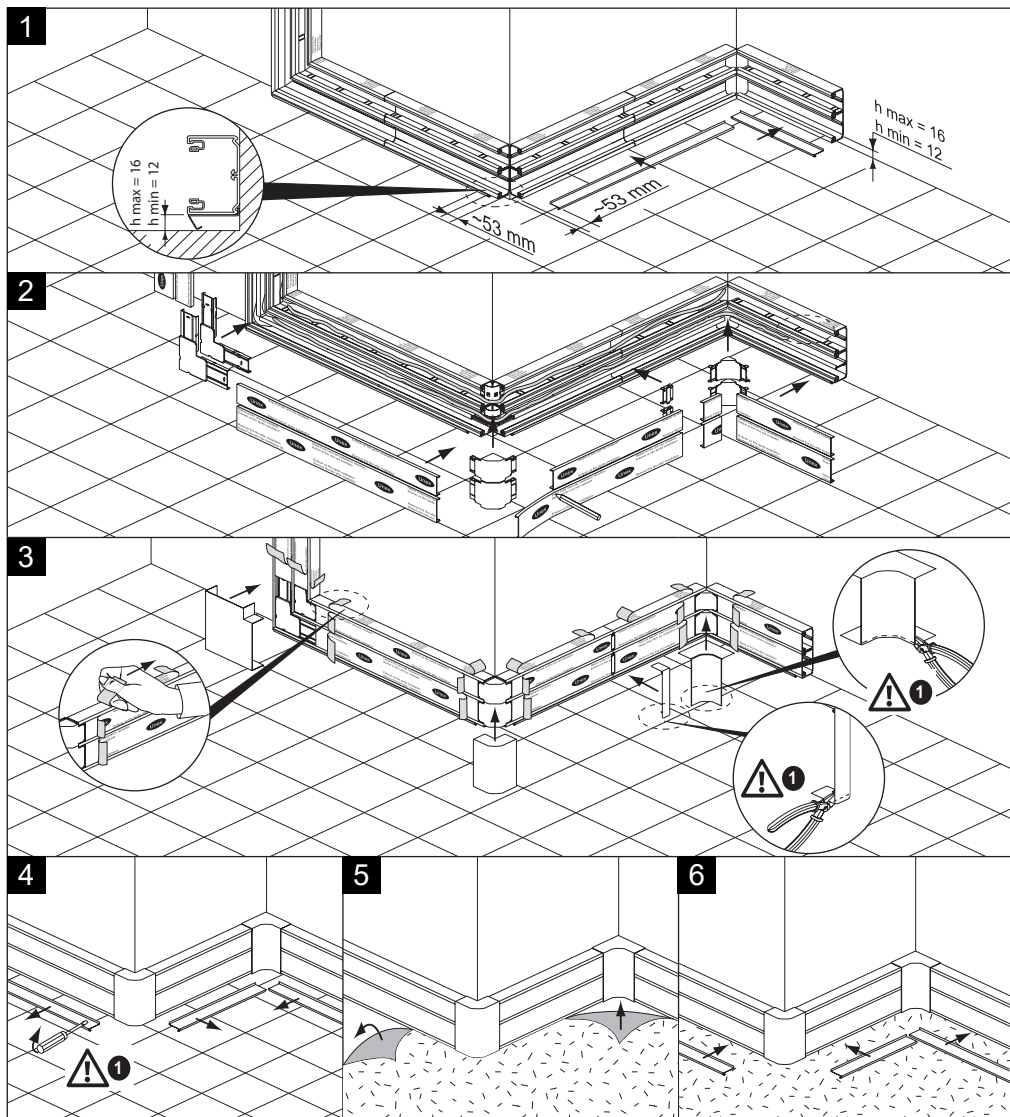
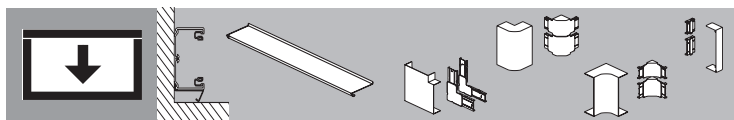

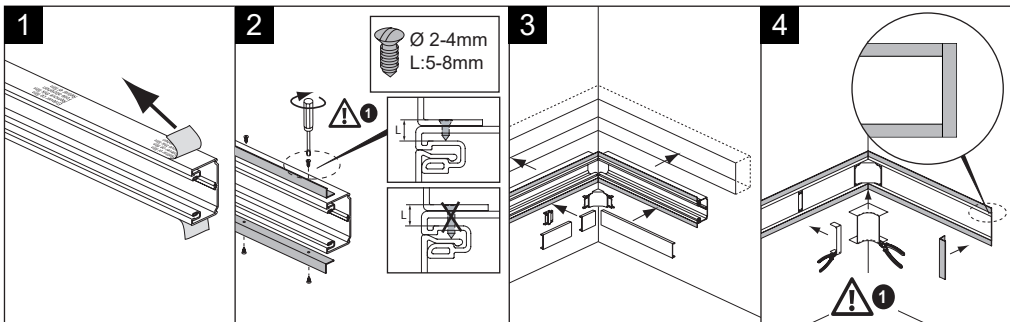
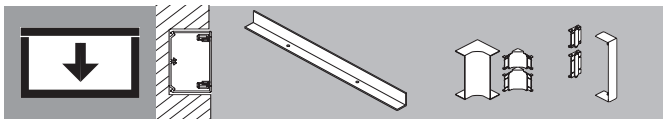

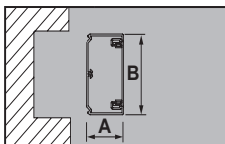
		A (mm)	B (mm)
50x80	93020-2 93020-03 93020-42 93020-43	52	81
50x100	93021-2 93021-03 93021-42 93021-43 93021-45 93021-47	52	100
50x130	93022-2	52	130
50x150	93074-2 93074-03 93074-42 93074-43	52	154
50x170	93076-2 93125-2	52	175
70x100	93031-2 93031-03	70	100
70x130	93032-2 93032-03	70	130
70x170	93086-2 93086-03	70	175
70x210	93087-2 93087-03	70	210
70x230	93138-2	70	230

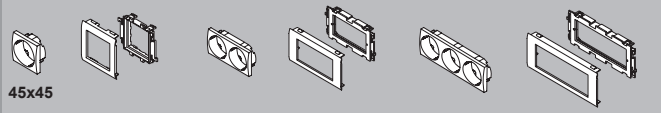

1a

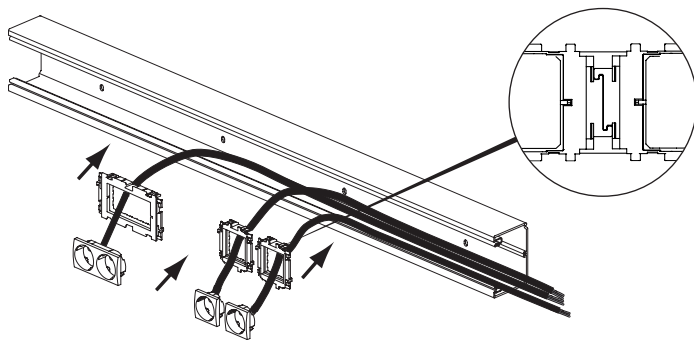

2a

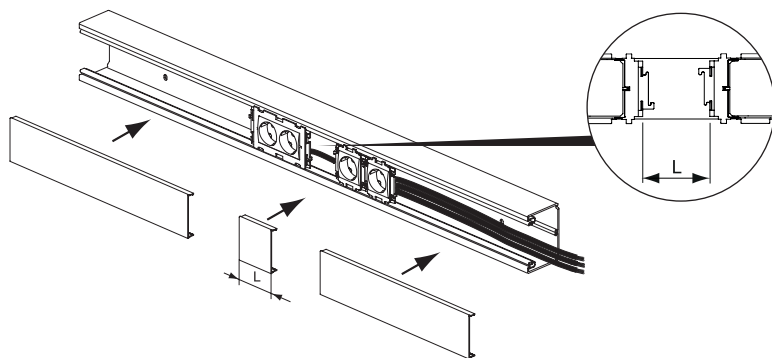

3a

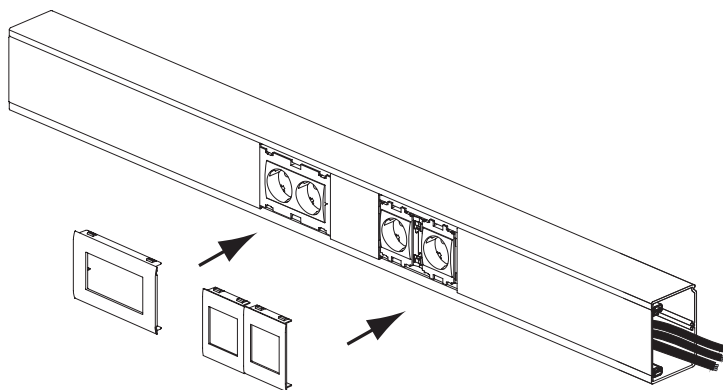

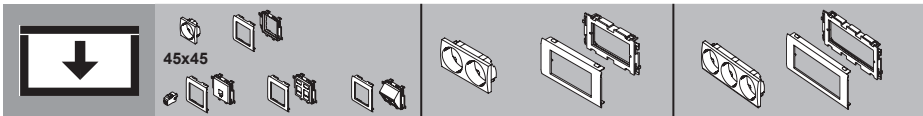

1b

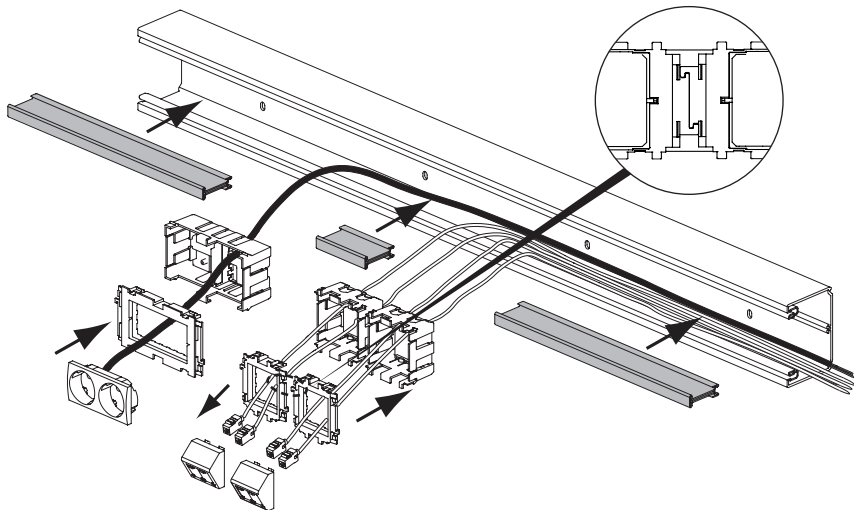

2b

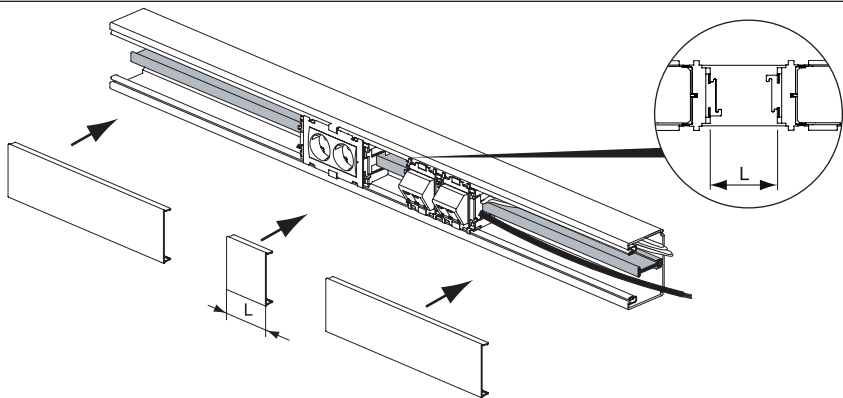

3b

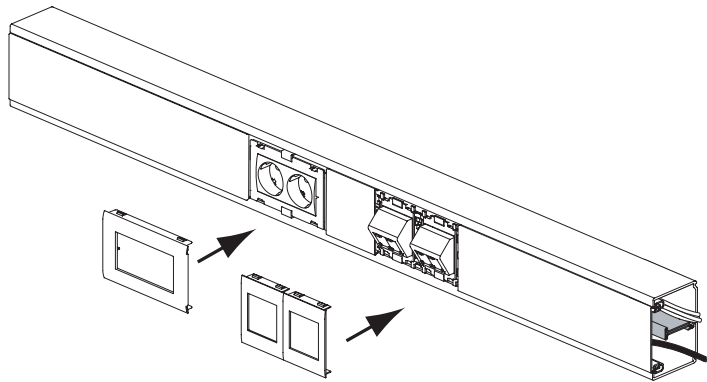

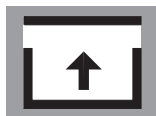

1

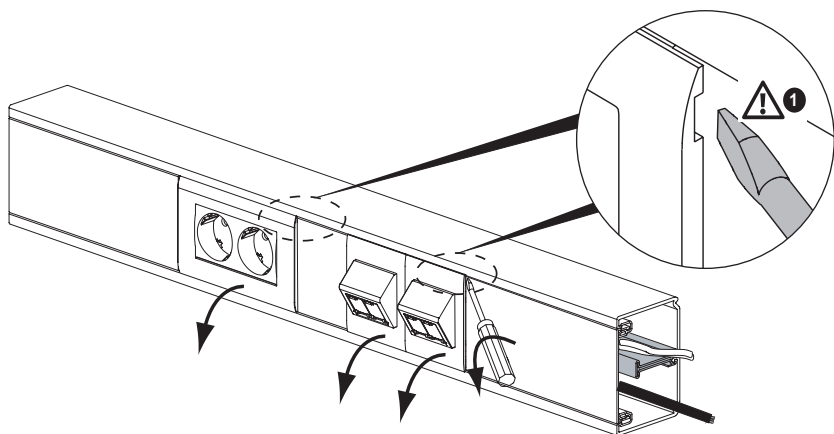

2

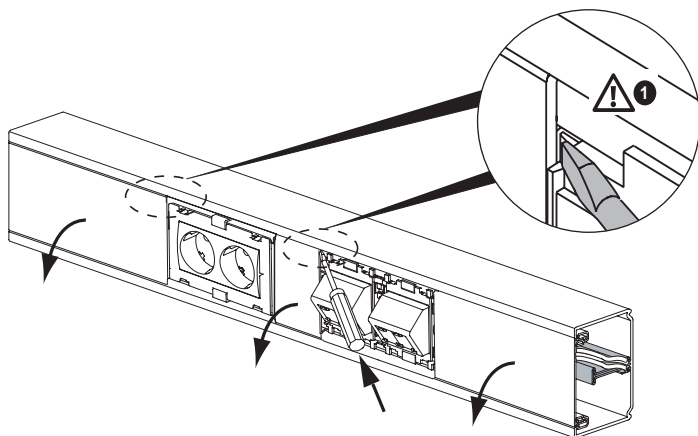

3

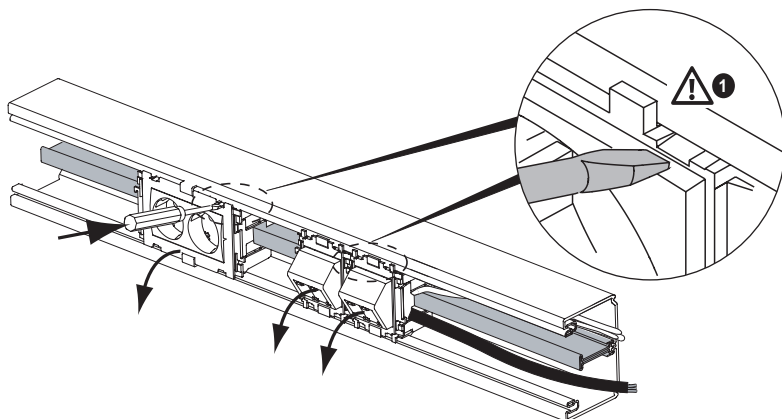

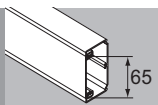

Simon® 500 CIMA

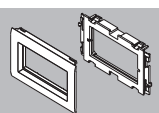

93640

1

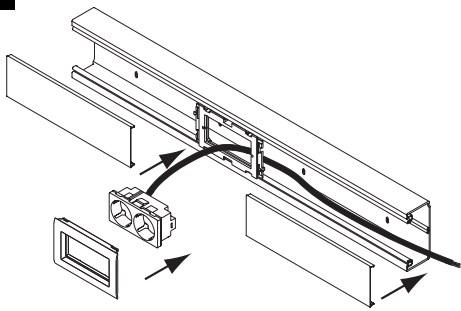

2

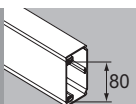
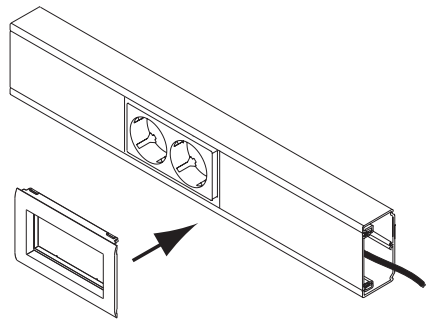

Simon® 500 CIMA

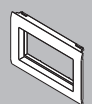

93641

1

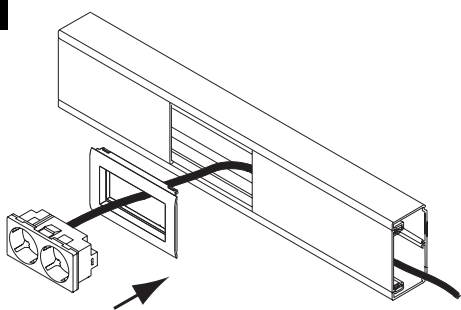

2

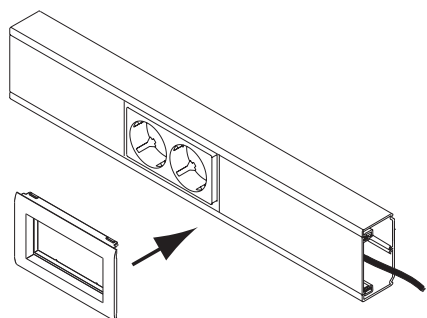

1

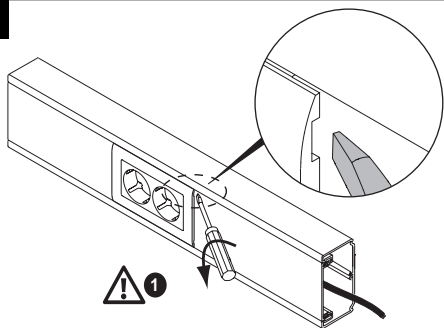

2

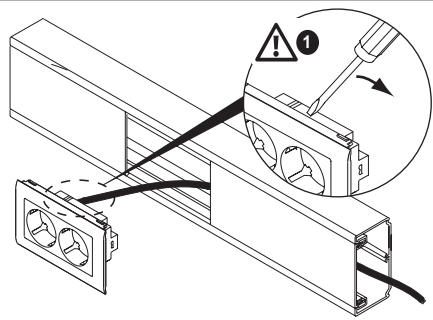

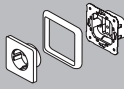
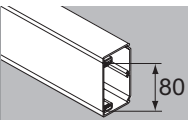

CEE 7



93604

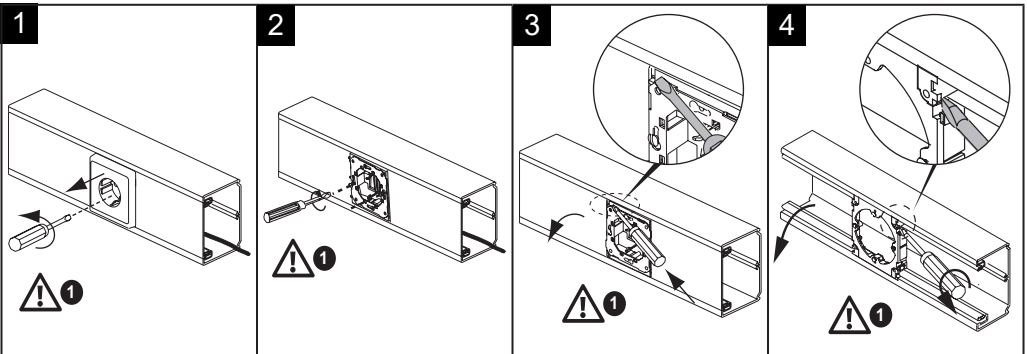
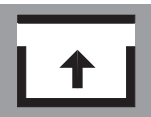
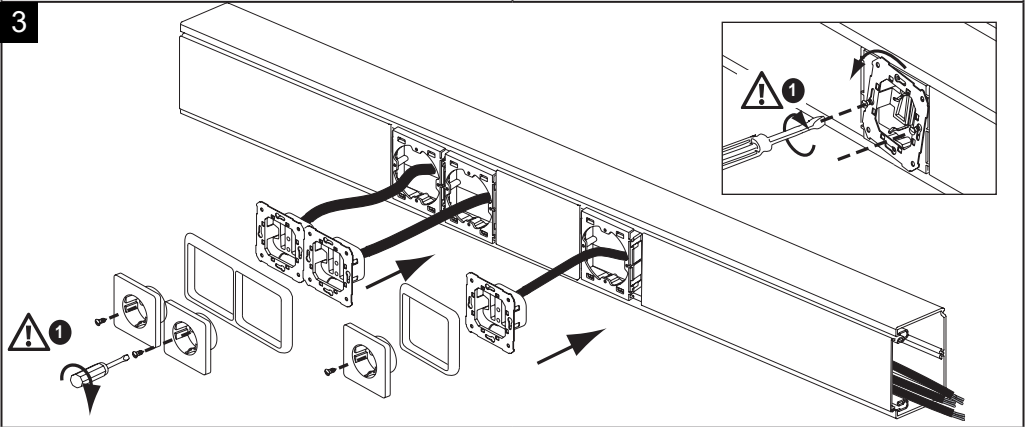
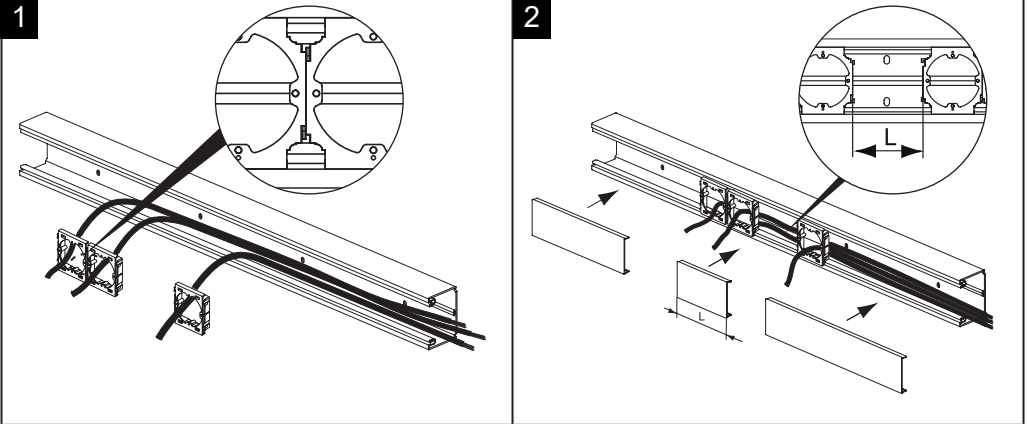

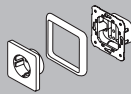
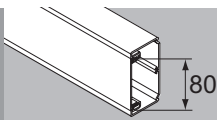

CEE 7



93709

1

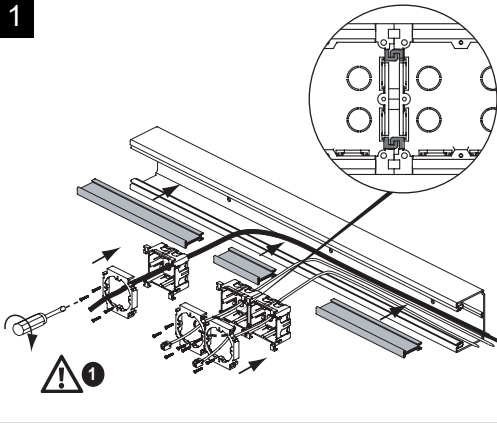

2

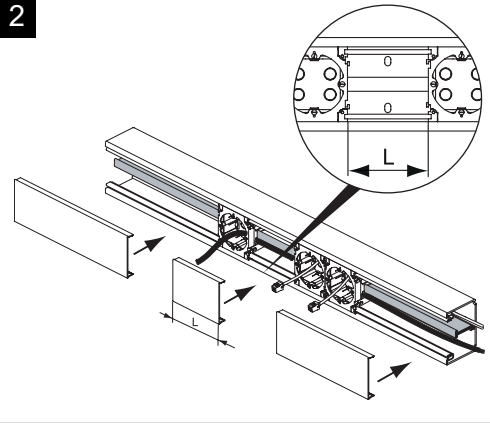

3

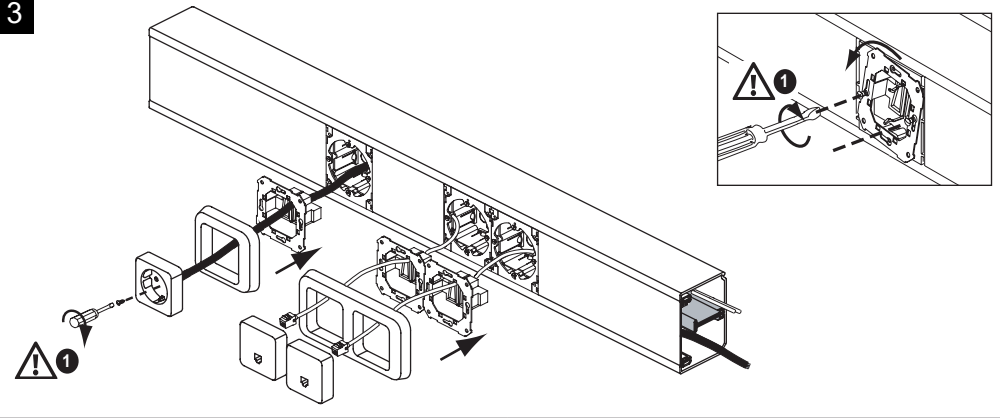

1

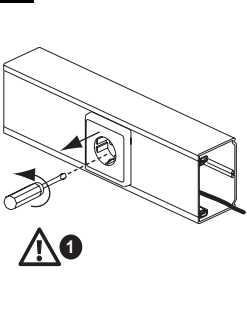

2

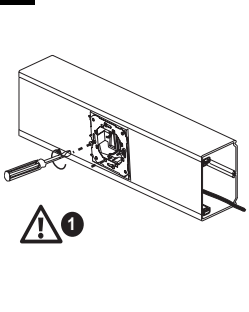

3

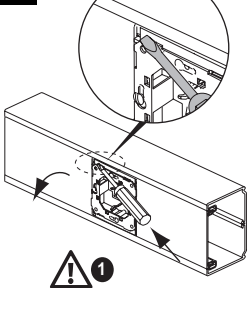

4

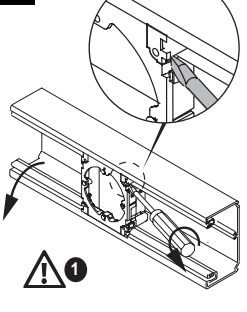

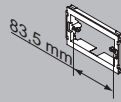
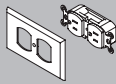
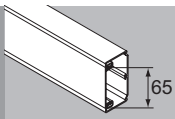

93643-40

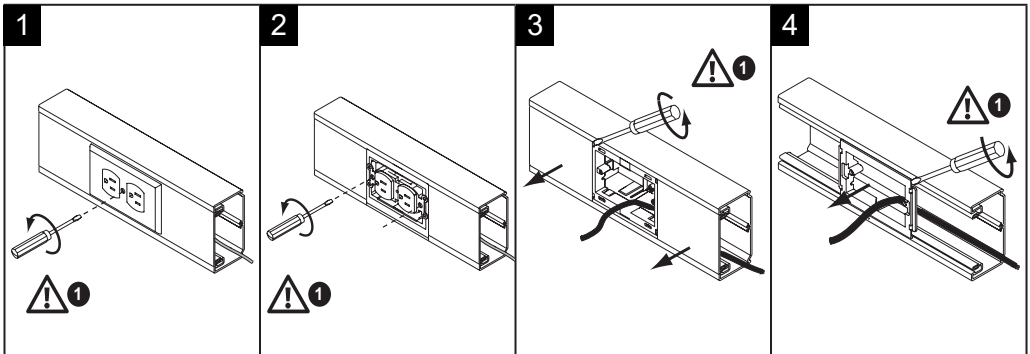
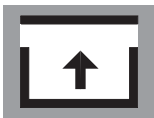
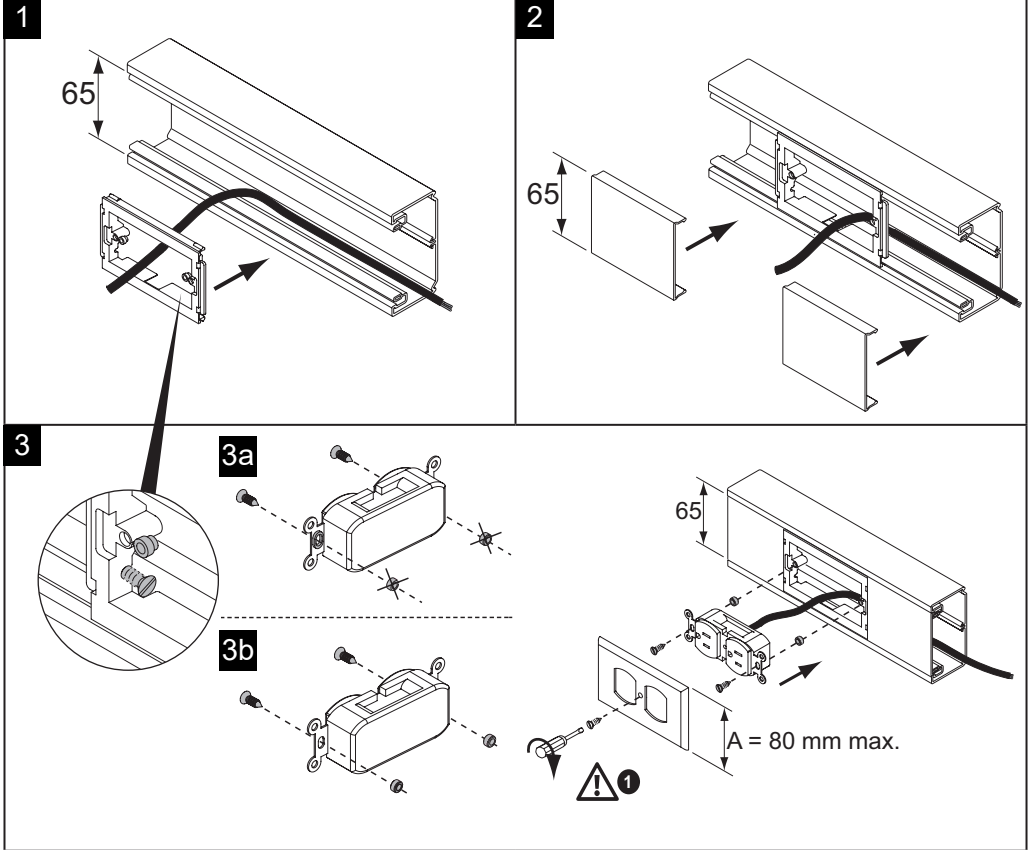

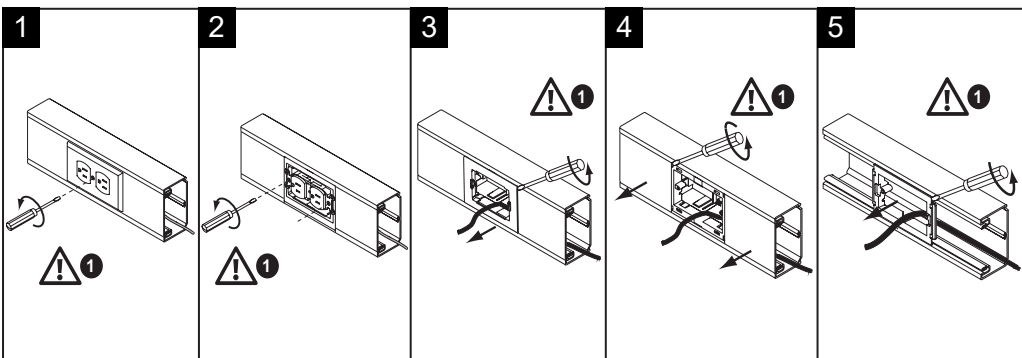
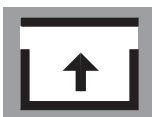
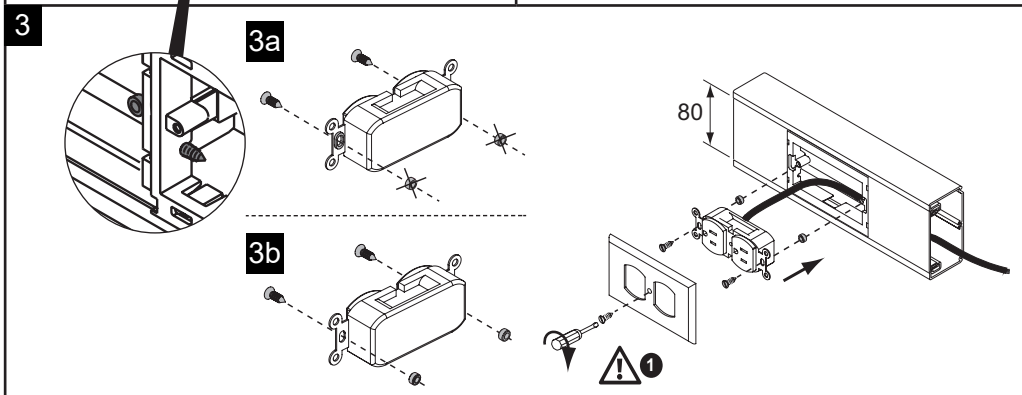
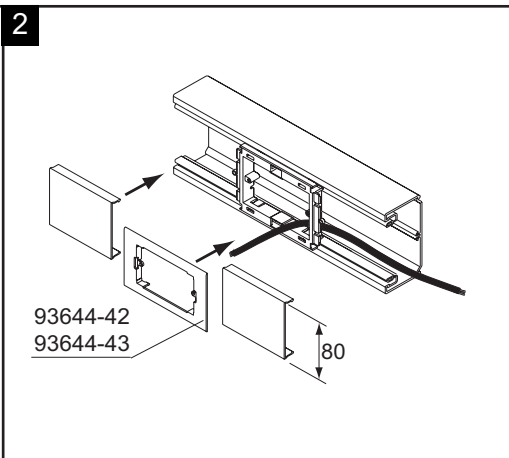
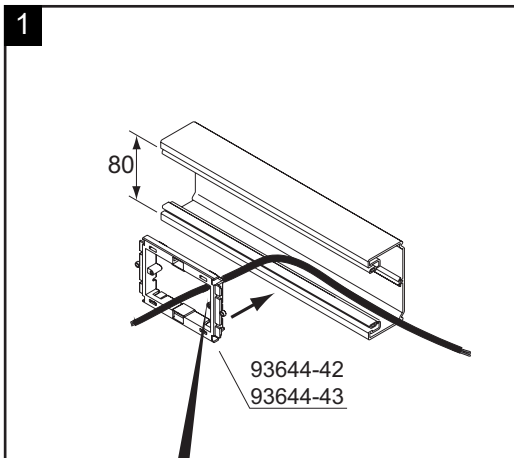
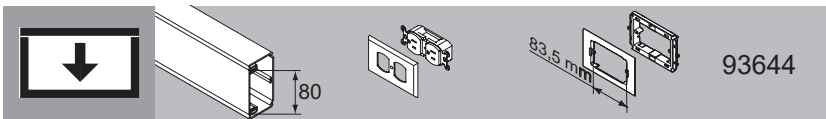

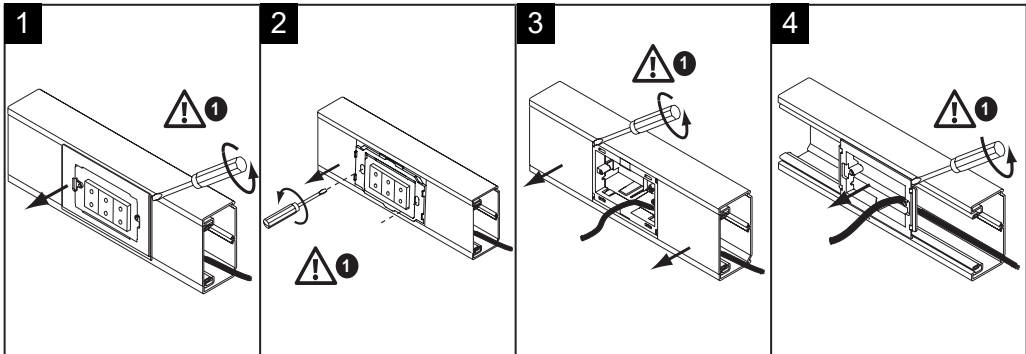
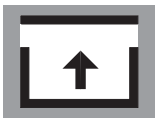
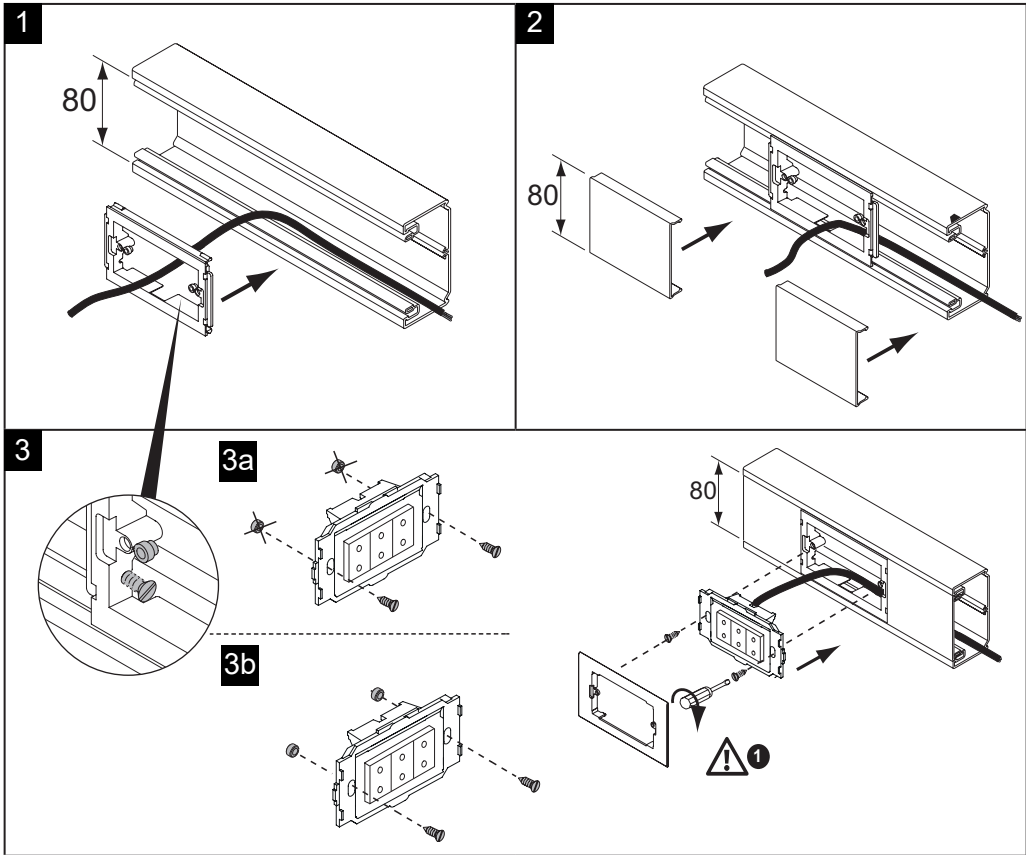
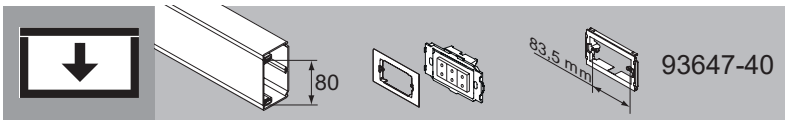



DIN

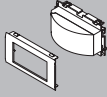

1

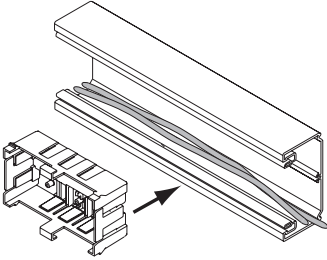

2

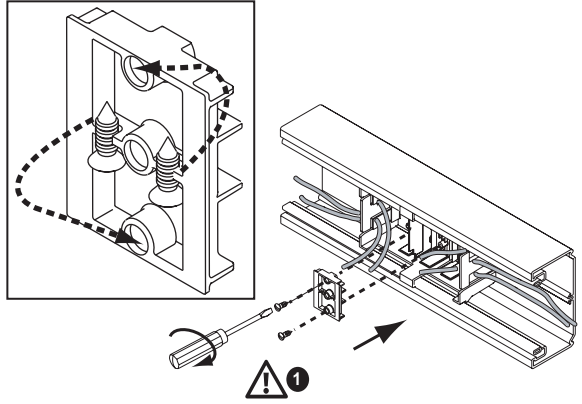

3

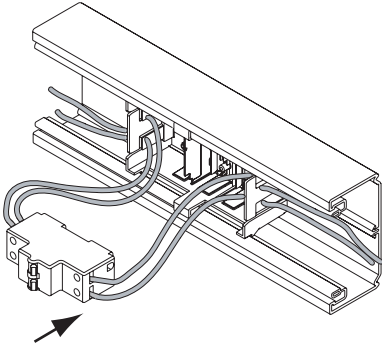

4

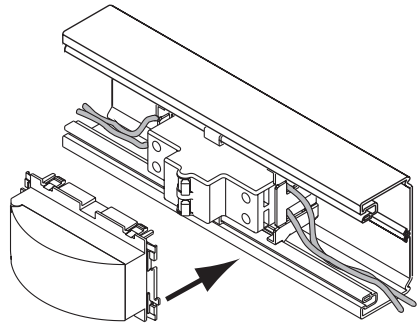

5

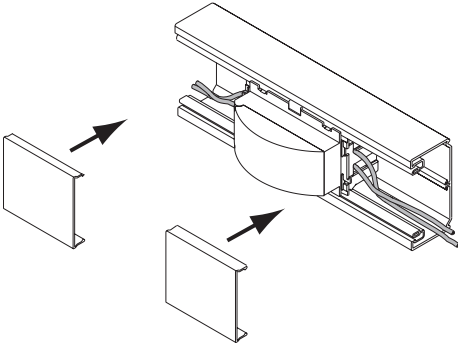

6

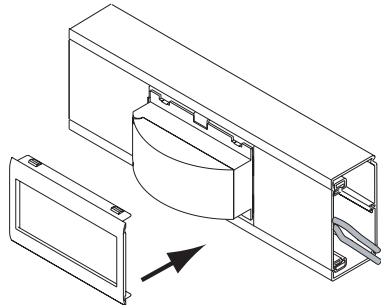

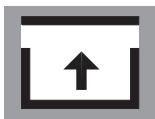

1

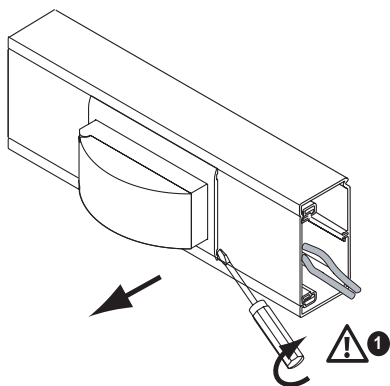

2

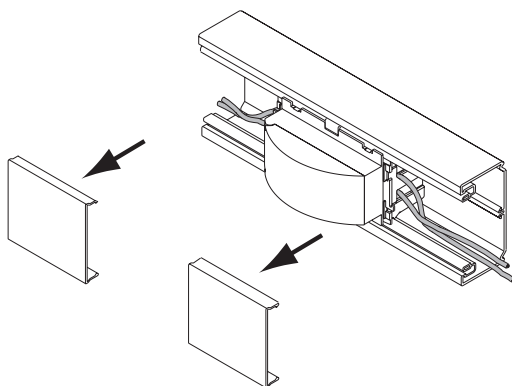

3

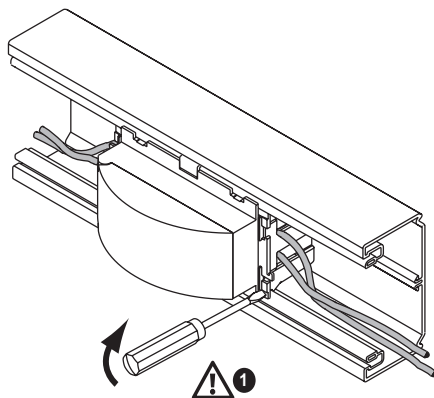

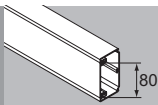

CEE 17

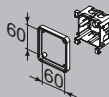

93708

1

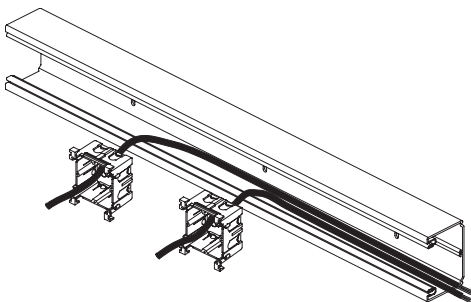

2

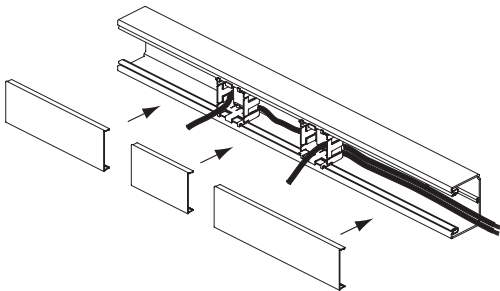

3

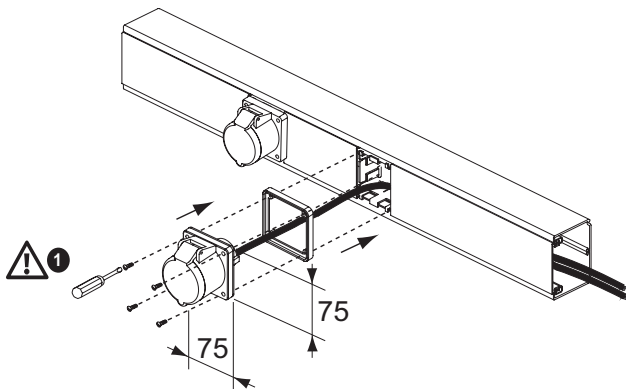

1

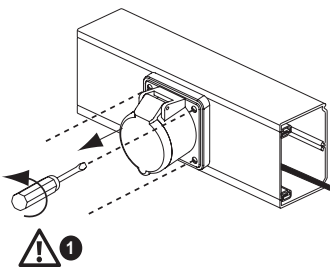

2

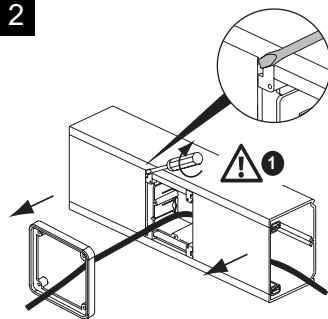

3

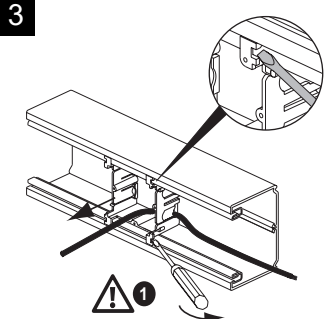

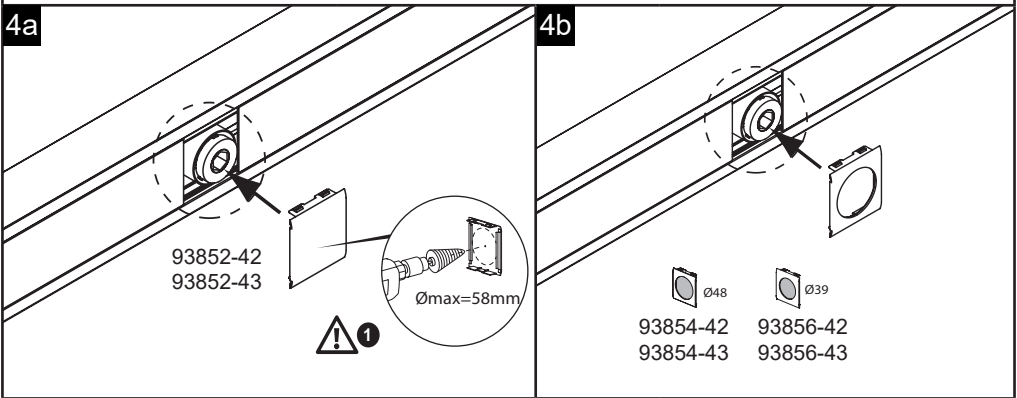
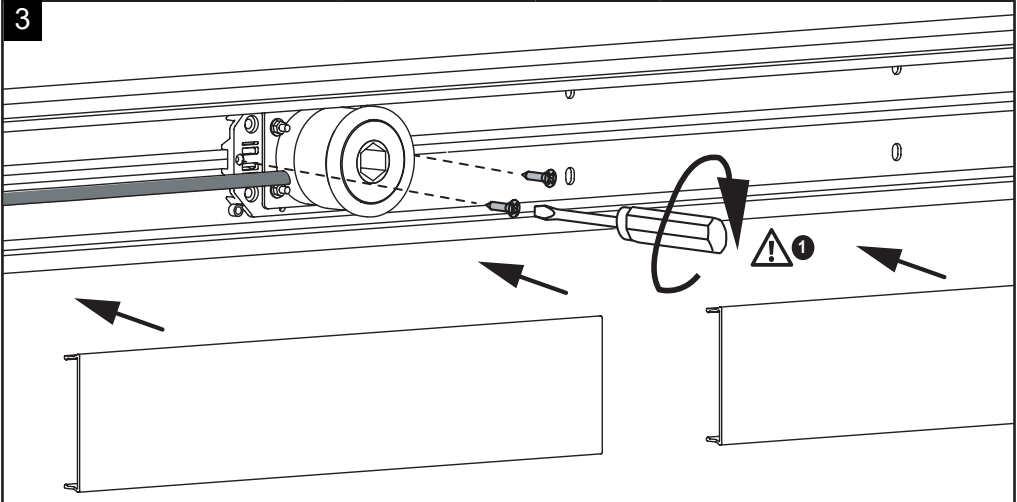
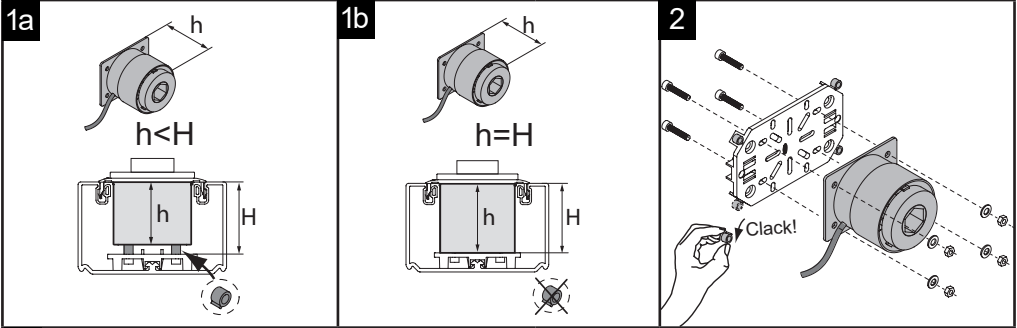
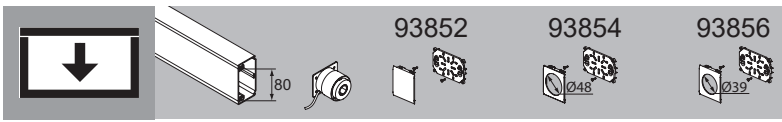

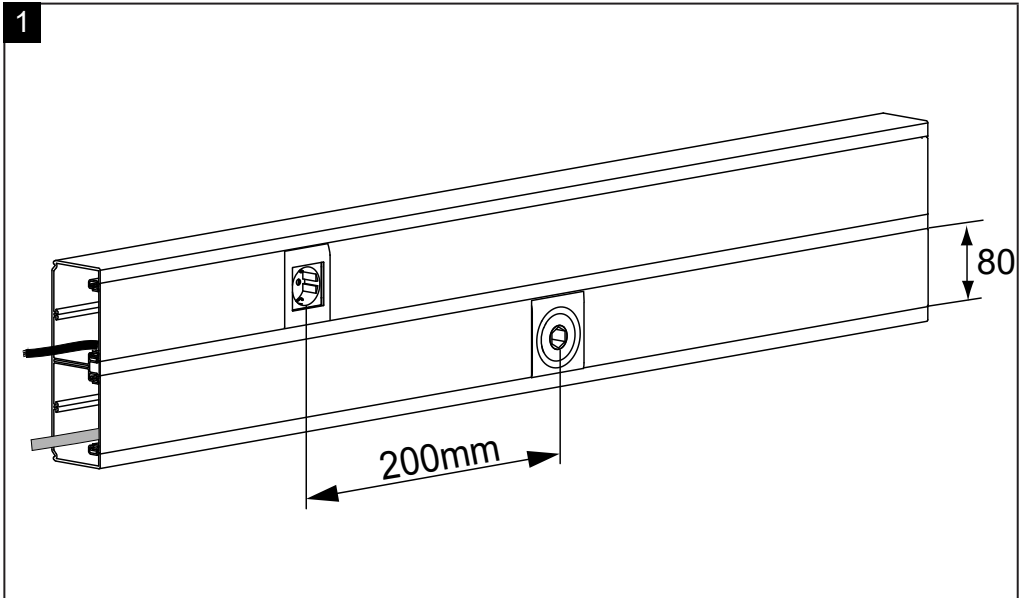
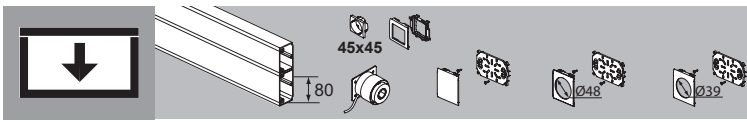



1

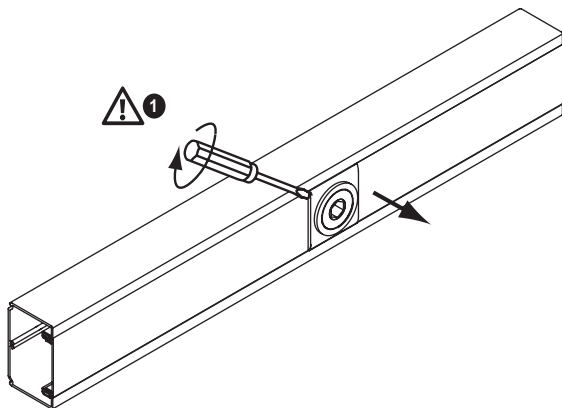

2

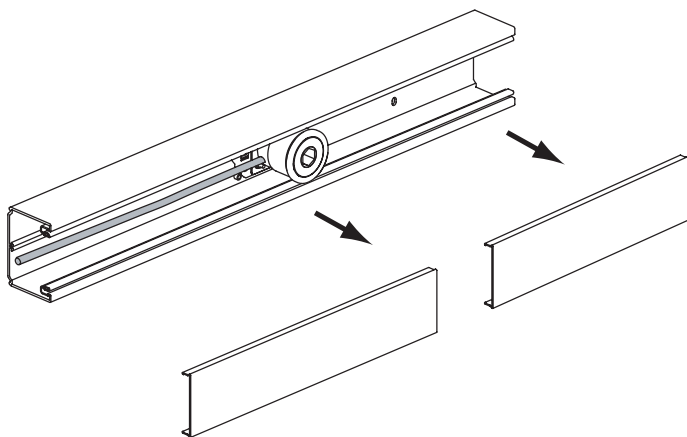

3

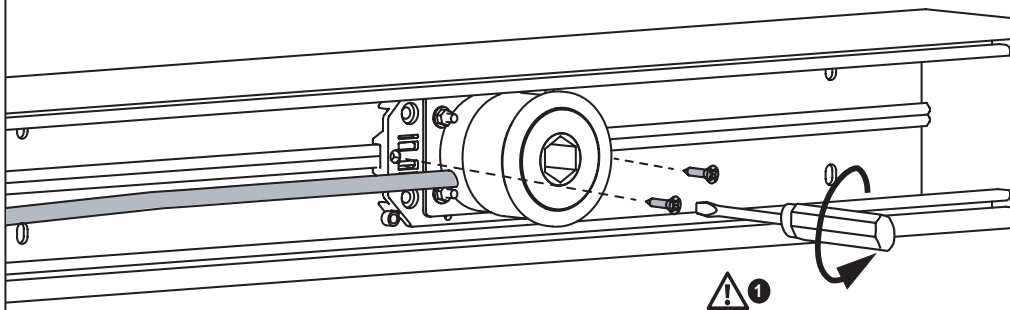

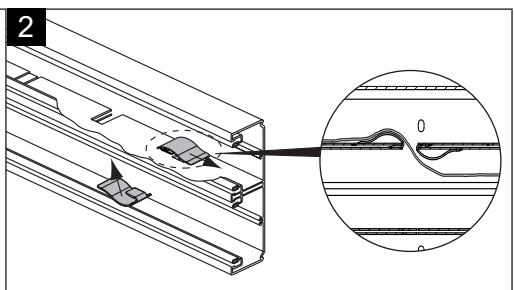
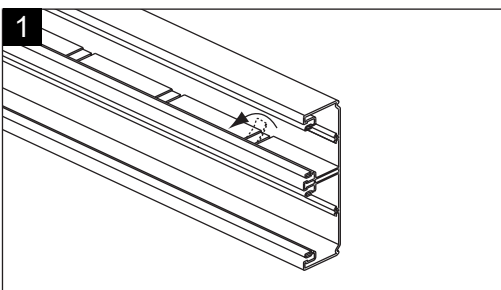
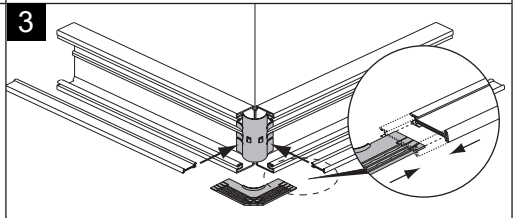
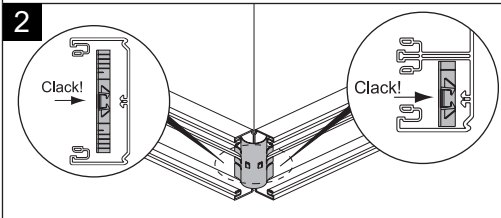
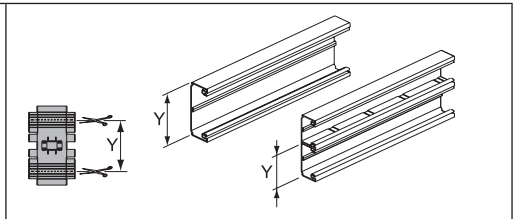
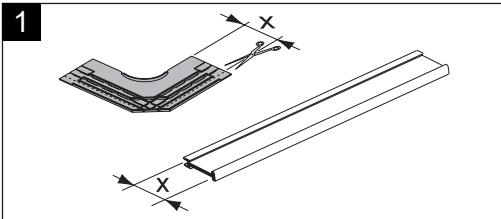
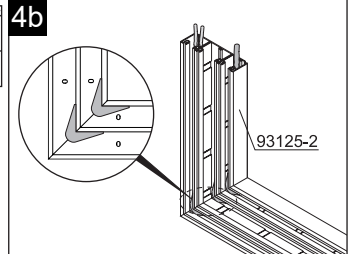
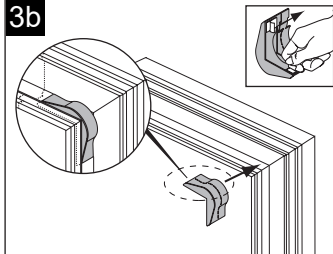
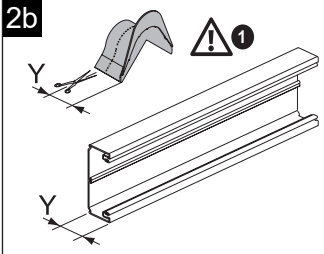
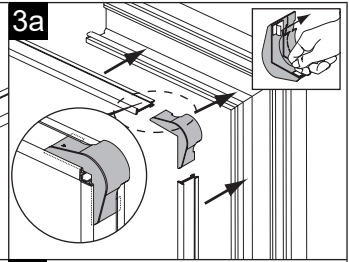
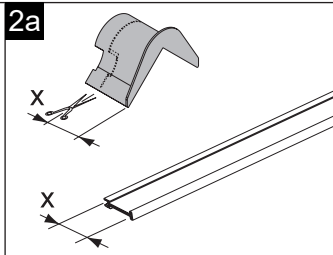
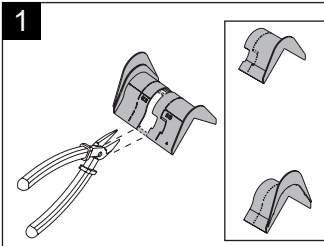
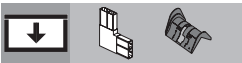

BG - Български
Канали 93 U23X - U48X
БЕЛЕЖКИ
(1) Използвайте личните предпазни средства (ЛПС), подходящи за инструментите, които ще се използват, и за работата, която трябва да се извърши.

CS - čeština
Rozvody 93 U23X - U48X
POZNÁMKY
(1) Používejte osobní ochranné pracovní prostředky vhodné k práci s nástroji, které budete používat.

DA - dansk
Kanaler 93 U23X - U48X
BEMÆRKNINGER
(1) Brug det personlige beskyttelsesudstyr (PB), som passer til de værktøjer, der skal bruges, og det arbejde, der skal udføres.

DE - Deutsch
Brüstungskanal 93 U23X - U48X
HINWEISE
(1) Persönliche Schutzausrüstung (PSA) tragen, die für die zu verwendenden Werkzeuge und die auszuführende Arbeit geeignet ist.

EL - ελληνικά
Κανάλια 93 U23X - U48X
ΣΗΜΕΙΩΣΕΙΣ
(1) Χρησιμοποιήστε κατάλληλο Εξοπλισμό Ατομικής Προστασίας (ΕΑΠ) με τα εργαλεία και τις εργασίες που πρέπει να εκτελεστούν.

EN - English
Cable trunking 93 U23X - U48X
NOTES
(1) Use the Personal Protective Equipment (PPE) that is appropriate for the tools to be used and the work to be done.

ES - Español
Canales 93 U23X - U48X
NOTAS
(1) Emplear los Equipos de Protección Individual (EPI) adecuados a las herramientas y al trabajo a efectuar.

ET - eesti keel
Kaabligrupid 93 U23X - U48X
MÄRKUSED
(1) Kasutage töö tegemiseks ja kasutatavate tööriistade jaoks sobivaid isikukaitselahendeid.

FI - suomi
Johtokanavat 93 U23X - U48X
HUOMAUTUKSET
(1) Käytä aina suoritettavien työtehtävien ja käytettävien työvälineiden edellyttämiä henkilösuojaimia.

FR - français
Goulottes 93 U23X - U48X
NOTES
(1) Utilisez les équipements de protection individuelle (EPI) adaptés aux outils et au travail à effectuer.

HR - hrvatski
Pokriveni instalacijski kanali 93 U23X - U48X
NAPOMENE
(1) Koristite osobnu zaštitnu opremu (OZO) koja je prikladna za alat koji se koristi i posao koji se obavlja.

HU - magyar
93-as kábelvédő lecek U23X - U48X
MEGJEGYZÉSEK
(1) Olyan személyi védőfelszerelést (PPE) használjon, amely megfelel a használni kívánt eszközöknek és az elvégzendő munkának.

IT - italiano
Canali 93 U23X - U48X
NOTE
(1) Utilizzare i Dispositivi di Protezione Individuale (DPI) appropriati agli strumenti e alla mansione da svolgere.

LT - lietuvių kalba
Kanalai: 93 U23X - U48X
PASTABOS
(1) Naudokite asmenines apsaugos priemonės (PPE), tinkamas pagal naudojamus įrankius ir atliekamą darbą.

LV - latviešu valoda
Kabeļu kanāli 93 U23X - U48X
PIEZĪMES
(1) Izmantojiet individuālos aizsarglīdzekļus (Personal Protective Equipment, PPE), kas ir piemēroti izmantojamajiem darbarīkiem un veicamajam darbam.

NL - Nederlands
Kabelgoten 93 U23X - U48X
AAANTEKENINGEN
(1) Gebruik persoonlijke beschermingsmiddelen (PBM) die geschikt zijn voor het te gebruiken gereedschap en het te verrichten werk.

PL - polski
Kanady 93 U23X - U48X
UWAGI
(1) Stosować środki ochrony osobistej odpowiednie dla używanych narzędzi i przeprowadzanych prac.

PT - português
Canais 93 U23X - U48X
NOTAS
(1) Usar o Equipamento de Proteção Individual (EPI) adequado às ferramentas e trabalho a realizar.

RO - română
Canale 93 U23X - U48X
NOTE
(1) Folosiți echipamentul de protecție individual (EPI) corespunzător operației pe care trebuie să o executați și sculelor folosite.

SK - slovenčina
Kanály na káble 93 U23X - U48X
POZNÁMKY
(1) Využívajte prostriedky osobnej ochrany, ktoré sú vhodné na použitie s príslušnými nástrojmi a pre daný druh práce.

SL - slovenščina
Kanali 93 U23X - U48X
OPOMBE
(1) Uporabite posebno zaščitno opremo (OZO), primerno za uporabljena orodja in delo, ki bo opravljeno.

SV - svenska
Måttkanaler 93 U23X - U48X
SV - NOTER
(1) Använd lämplig personlig skyddsutrustning för de verktyg som brukas och det arbete som utförs.

www.unex.net

© Unex aparellaje eléctrico, S.L

IMD 9301.20

93 **U23X**
U48X





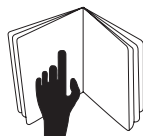







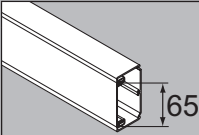







- BG** Документация за безопасността
- CS** Bezpečnostní dokumentace
- DA** Sikkerhedsdokumentation
- DE** Sicherheitsdokumentation
- EL** Εγγγραφα ασφαλείας
- EN** Safety documentation
- ES** Documentación de Seguridad
- ET** Ohutusdokumentatsioon
- FI** Turvallisuusasiakirjat
- FR** Documentation de sécurité
- HR** Sigurnosna dokumentacija
- HU** Munkavédelmi dokumentáció
- IT** Documentazione sulla sicurezza
- LT** Saugos dokumentai
- LV** Drošības dokumentācija
- NL** Veiligheidsdocumentatie
- PL** Instrukcje bezpieczeństwa
- PT** Documentação de segurança
- RO** Documentație privind siguranța
- SK** Bezpečnostná dokumentácia
- SL** Varnostna dokumentacija
- SV** Säkerhetsdokumentation











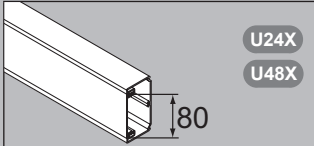









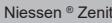
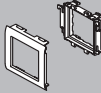

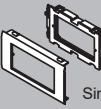



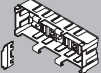

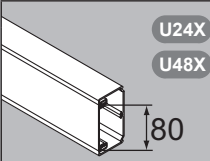





www.unex.net

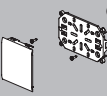

- BG** български, 8.
- CS** Čeština, 8.
- DA** Dansk, 9.
- DE** Deutsch, 9.
- EL** ελληνικά, 10.
- EN** English, 10.
- ES** Español, 11.
- ET** Eesti keel, 11.
- FI** Suomi, 12.
- FR** Français, 12.
- HR** Hrvatski, 13.
- HU** Magyar, 13.
- IT** Italiano, 14.
- LT** Lietuvių kalba, 14.
- LV** Latviešu valoda, 15.
- NL** Nederlands, 15.
- PL** Polski, 16.
- PT** Português, 16.
- RO** Română, 17.
- SK** Slovenčina, 17.
- SL** Slovenščina, 18.
- SV** Svenska, 18.

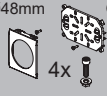
				50x80	50x150	50x170	50x170	70x170	70x230
		U24X	U48X						
	1 x RJ45	U24X	<input type="checkbox"/>				93749-2 / 93749-02		
		U48X	<input type="checkbox"/>				93749-03		
	2 x RJ45	U24X	<input type="checkbox"/>				93751-2 / 93751-02		
		U48X	<input type="checkbox"/>				93751-03		
	2 x RJ45	U24X	<input type="checkbox"/>				93753-2		
		U48X	<input type="checkbox"/>				93753-03		
	Niessen® Zenit	U24X	<input type="checkbox"/>				93635-2 / 93635-02		
		U48X	<input type="checkbox"/>				93635-03		
	Simon® 27	U24X	<input type="checkbox"/>				93623-2 / 93623-02	93621-2	
		U48X	<input type="checkbox"/>				93623-03	93621-03	
	45x45 Mosaic® 45	U24X	<input type="checkbox"/>				93608-2 / 93608-02		
		U48X	<input type="checkbox"/>				93608-03		
		U24X	<input type="checkbox"/>				93608-42		
		U48X	<input type="checkbox"/>				93608-43		
		U24X	<input type="checkbox"/>				93713		
		U48X	<input type="checkbox"/>				93713-40		
		U24X	<input type="checkbox"/>				93613-2 / 93613-02		
		U48X	<input type="checkbox"/>				93613-03		
	2x (45x45) Simon® 500 CIMA	U24X	<input type="checkbox"/>				93640-2 / 93640-02		
		U48X	<input type="checkbox"/>				93640-03		
	Matix® (3 MOD)	U48X	<input type="checkbox"/>				93645-42		
	DIN	U24X	<input type="checkbox"/>				93648-2		
		U48X	<input type="checkbox"/>				93648-03		
		U24X	<input type="checkbox"/>				93718		
		U48X	<input type="checkbox"/>				93718-40		
		U24X	<input type="checkbox"/>				93618-2 / 93618-02		
		U48X	<input type="checkbox"/>				93618-03		
	3x (45x45) Mosaic® 45	U24X	<input type="checkbox"/>				93618-42		
		U48X	<input type="checkbox"/>				93618-43		
		U24X	<input type="checkbox"/>				93728		
	Modul. 25	U48X	<input type="checkbox"/>				93643-40		

		50x100	50x130	50x170	70x100	70x130	70x170	70x210	
									
		<input type="checkbox"/> U24X <input type="checkbox"/> U48X	93750-2 / 93750-02						
			93750-03						
			93750-42						
			93750-43						
		<input type="checkbox"/> U24X <input type="checkbox"/> U48X	93752-2 / 93752-02						
			93752-03						
			93752-42						
			93752-43						
		<input type="checkbox"/> U24X <input type="checkbox"/> U48X	93754-2						
			93754-03						
		<input type="checkbox"/> U24X <input type="checkbox"/> U48X	93636-2 / 93636-02						
			93636-03						
			93636-43						
			93636-45						
			93636-47						
		<input type="checkbox"/> U24X <input type="checkbox"/> U48X	93624-2 / 93624-02		93622-2				
			93624-03		93622-03				
			93624-42						
			93624-43						
			93624-45						
			93624-47						
		<input type="checkbox"/> U24X <input type="checkbox"/> U48X	93609-2 / 93609-02						
			93609-03						
			93609-42						
			93609-43						
			93609-45						
			93609-47						
		<input type="checkbox"/> U24X <input type="checkbox"/> U48X	93714						
			93714-40						
		<input type="checkbox"/> U24X <input type="checkbox"/> U48X	93614-2 / 93614-02						
			93614-03						
			93614-42						
			93614-43						
			93614-45						
			93614-47						
		<input type="checkbox"/> U24X <input type="checkbox"/> U48X	93641-2 / 93641-02						
			93641-03						
			93641-43						
			93641-45						
			93641-47						
		<input type="checkbox"/> U24X <input type="checkbox"/> U48X	93649-2						
			93649-03						
		<input type="checkbox"/> U24X <input type="checkbox"/> U48X	93719						
			93719-40						
		<input type="checkbox"/> U24X <input type="checkbox"/> U48X	93619-2 / 93619-02						
			93619-03						
			93619-42						
			93619-43						
			93619-45						
			93619-47						
		<input type="checkbox"/> U24X	93729						

	50x100	50x130	50x170	70x100	70x130	70x170	70x210
	 CEE 7 						
				93604			
				93604-40			
 CEE 7 					93709		
					93709-40		
 CEE 17 						93708	
 Modul.25 						93647-40	
 Modul.25 						93644-42	
						93644-43	
 Gas plate 						93852-42	
						93852-43	
 Gas plate 						93854-42	
						93854-43	
 Gas plate 						93856-42	
						93856-43	

Канали 93 U23X	Канали 93 U48X	Rozvody 93 U23X	Rozvody 93 U48X
КЛАСИФИКАЦИЯ EN 50085-2-1:2006 + EN 50085-2-1(A):2011	КЛАСИФИКАЦИЯ EN 50085-2-1:2006 + EN 50085-2-1(A):2011	КЛАСИФИКАЦИЯ EN 50085-2-1:2006+EN 50085-2-1(A):2011	КЛАСИФИКАЦИЯ EN 50085-2-1:2006+EN 50085-2-1(A):2011
6.2 Устойчивост на механично въздействие при монтиране и употреба Канали: 5 J при -5°C Фитинги: 0,5 J при -5°C	6.2 Устойчивост на механично въздействие при монтиране и употреба Канали: 5 J при -25°C. Фитинги: 0,5 J при -25°C.	6.2 Odolnost vůči mechanickým nárazům při montáži a používání Rozvody: 5 J při -5 °C Tvarovky: 0,5 J při -5 °C	6.2 Odolnost vůči mechanickým nárazům při montáži a používání Rozvody: 5 J při -25 °C Tvarovky: 0,5 J při -25 °C
6.3 Минимална температура за съхранение и транспортиране -45°C	6.3 Минимална температура за съхранение и транспортиране -45°C	6.3 Minimální skladovací a přepravní teplota -45 °C	6.3 Minimální skladovací a přepravní teplota -45 °C
6.3 Минимална температура за монтиране и работа -5°C	6.3 Минимална температура за монтиране и работа -25°C	6.3 Minimální instalační a provozní teplota -5 °C	6.3 Minimální instalační a provozní teplota -25 °C
6.3 Максимална работна температура +60°C	6.3 Максимална работна температура +90°C	6.3 Maximální provozní teplota +60 °C	6.3 Maximální provozní teplota +90 °C
6.4 Устойчивост на разпространяване на пламъци Не способства разпространяване на пламъците.	6.4 Устойчивост на разпространяване на пламъци Не способства разпространяване на пламъците.	6.4 Odolnost vůči šíření plamene Nešíří plamen.	6.4 Odolnost vůči šíření plamene Nešíří plamen.
6.5 Електрическа проводимост Няма електрическа проводимост.	6.5 Електрическа проводимост Няма електрическа проводимост.	6.5 Charakteristika elektrické kontinuity Bez charakteristiky elektrické kontinuity	6.5 Charakteristika elektrické kontinuity Bez charakteristiky elektrické kontinuity
6.6 Електрическа изолация Има електрическа изолация.	6.6 Електрическа изолация Има електрическа изолация.	6.6 Charakteristika elektrické izolace S charakteristikou elektrické izolace	6.6 Charakteristika elektrické izolace S charakteristikou elektrické izolace
6.7 Степен на защита, осигурявана от корпуса IP4X. Монтира се на стена. IP3X. Плоски и под ъгъл розетки RJ-45.	6.7 Степен на защита, осигурявана от корпуса IP4X. Монтира се на стена.	6.7 Stupeň ochrany zaručený pouzřem IP4X Montáž na zeď IP3X Ploché a šikmé zásuvky RJ-45	6.7 Stupeň ochrany zaručený pouzřem IP4X Montáž na zeď
6.9 Прикриване на капака за достъп до системата Капакът може да се сваля само с инструменти.	6.9 Прикриване на капака за достъп до системата Капакът може да се сваля само с инструменти.	6.9 Uchyzení přístupového krytu Kryt lze demontovat pouze pomocí nástroje.	6.9 Uchyzení přístupového krytu Kryt lze demontovat pouze pomocí nástroje.
6.10 Защитно електрическо разделяне С вътрешно електрическо разделяне.	6.10 Защитно електрическо разделяне С вътрешно електрическо разделяне.	6.10 Ochranná elektrická separace S interní ochrannou separací	6.10 Ochranná elektrická separace S interní ochrannou separací
6.101 Препоръчителни позиции за монтиране Скрит монтаж на стената. Полускрит или външен монтаж на стената. Закрепва се на стената и се опира на пода. Закрепва се на стената и се опира на хоризонтална повърхност, различна от пода.	6.101 Препоръчителни позиции за монтиране Скрит монтаж на стената. Полускрит или външен монтаж на стената. Закрепва се на стената и се опира на хоризонтална повърхност, различна от пода.	6.101 Zamýšlená instalační poloha Zapuštěná montáž do zdi Polozapuštěná montáž do zdi nebo montáž na zeď Uchyzení na zeď a podepření podlahou Uchyzení na zeď a podepření jiným vodorovným povrchem než podlahou	6.101 Zamýšlená instalační poloha Zapuštěná montáž do zdi Polozapuštěná montáž do zdi nebo montáž na zeď Uchyzení na zeď a podepření jiným vodorovným povrchem než podlahou
6.102 Предотвратяване на контакт с течности В зависимост от инструкциите на производителя, позволява всички позиции за монтиране за каналните системи за кабели и всички позиции на изолирани проводници и части под напрежение в каналната система за кабели.	6.102 Предотвратяване на контакт с течности Не е посочено	6.102 Předcházení kontaktu s kapalinami Podle pokynů výrobce povolujících všechny instalační polohy kabelového rozvodného systému a všechny polohy izolovaných vodičů a součástí pod napětím uvnitř kabelového rozvodného systému	6.102 Předcházení kontaktu s kapalinami Není stanoveno.
6.103 Тип Тип 3.	6.103 Тип Тип 3.	6.103 Typ Typ 3	6.103 Typ Typ 3
ДРУГА ИНФОРМАЦИЯ	ДРУГА ИНФОРМАЦИЯ	DALŠÍ INFORMACE	DALŠÍ INFORMACE
Номинално напрежение 750 V	Номинално напрежение 750 V	Именовитое напряжение 750 V	Именовитое напряжение 750 V
Защита от механични повреди бял Цвят: IK08 система, тип 3. - 93751-2: IK07 - номер на част 93074-2, 93076-2, 93087-2, 93125-2 също са сертифицирани като IK09 система, тип 1. - номер на част 93020-2, 93021-2, 93022-2, 93031-2, 93032-2, 93086-2 и 93138-2 също са сертифицирани като система IK10, тип 1. алуминиев цвят: IK07	Защита от механични повреди IK08 тип 3. - номер на част 93020-42, 93021-42, 93074-42 също са сертифицирани като IK10 система, тип 1. - номер на част 93020-43, 93021-43, 93074-43, 93021-45, 93021-47 също са сертифицирани като IK09 система, тип 1.	Охрана vůči mechanickému poškození - Bílá barva : IK08 systém , typ 3 . - 93751-2: IK07 - číslo dílu 93074-2, 93076-2, 93087-2, 93125-2 jsou certifikovány jako IK09 systém, typ 1 . - číslo dílu 93020-2, 93021-2, 93022-2, 93031-2, 93032-2, 93086-2 a 93138-2 jsou certifikovány jako systém svítidla IK10, typ 1 barvě hliníku: IK07	Охрана vůči mechanickému poškození IK08 тип 3 - číslo dílu 93020-42, 93021-42, 93074-42 jsou certifikovány jako IK10 systém, typ 1 . - číslo dílu 93020-43, 93021-43, 93074-43, 93021-45, 93021-47 jsou certifikovány jako systém svítidla IK09, typ 1
Монтаж на контакти за свързване на уреда Съпротивление на изваждане 81 N	Монтаж на контакти за свързване на уреда Съпротивление на изваждане 81 N	Upevnění pro montáž zásuvek na zeď Odolnost vůči vytáhení 81 N	Upevnění pro montáž zásuvek na zeď Odolnost vůči vytáhení 81 N

DA - dansk		DE - Deutsch	
Kanaler 93 U23X	Kanaler 93 U48X	Brüstungskanal 93 U23X	Brüstungskanal 93 U48X
KLASSIFIKATION EN 50085-2-1:2006+EN 50085-2-1/A1:2011	KLASSIFIKATION EN 50085-2-1:2006+EN 50085-2-1/A1:2011	KLASSIFIZIERUNG EN 50085-2-1:2006+EN 50085-2-1/A1:2011	KLASSIFIZIERUNG EN 50085-2-1:2006+EN 50085-2-1/A1:2011
6.2 Modstandsdygtighed overfor mekaniske påvirkninger under montering og brug Kanaler: 5 J ved -5 °C Forbindelser: 0,5 J ved -5 °C	6.2 Modstandsdygtighed overfor mekaniske påvirkninger under montering og brug Kanaler: 5 J ved -25 °C Forbindelser: 0,5 J ved -25 °C.	6.2 Schlagfestigkeit für Installation und Anwendung Kanäle: 5 J bei -5°C Formteile: 0,5 J bei -5°C	6.2 Schlagfestigkeit für Installation und Anwendung Kanäle: 5 J bei -25°C Formteile: 0,5 J bei -25°C
6.3 Minimal opbevarings- og transporttemperatur -45°C	6.3 Minimal opbevarings- og transporttemperatur -45°C	6.3 Mindestlager- und transporttemperatur -45°C	6.3 Mindestlager- und transporttemperatur -45°C
6.3 Minimal installations- og anvendelsestemperatur -5°C	6.3 Minimal installations- og anvendelsestemperatur -25°C	6.3 Mindestinstallations- und -anwendungstemperatur -5°C	6.3 Mindestinstallations- und -anwendungstemperatur -25°C
6.3 Maksimal anvendelsestemperatur +60°C	6.3 Maksimal anvendelsestemperatur +90°C	6.3 Anwendungshöchsttemperatur +60°C	6.3 Anwendungshöchsttemperatur +90°C
6.4 Modstandsdygtighed over for flammebredelse Ingen flammuebredelse.	6.4 YModstandsdygtighed over for flammebredelse Ingen flammuebredelse.	6.4 Widerstand gegen Flammenausbreitung Nicht flammenausbreitend	6.4 Widerstand gegen Flammenausbreitung Nicht flammenausbreitend
6.5 Karakteristika for elektrisk gennemgang Uden karakteristika for elektrisk gennemgang.	6.5 Karakteristika for elektrisk gennemgang Uden karakteristika for elektrisk gennemgang.	6.5 Elektriske Leitfähigkeit Ohne elektrische Leitfähigkeit	6.5 Elektrische Leitfähigkeit Ohne elektrische Leitfähigkeit
6.6 Karakteristika for elektrisk isolering Med karakteristika for elektrisk isolering.	6.6 Karakteristika for elektrisk isolering Med karakteristika for elektrisk isolering.	6.6 Elektrische Isoliereigenschaften Mit elektrischer Isoliereigenschaft	6.6 Elektrische Isoliereigenschaften Mit elektrischer Isoliereigenschaft
6.7 Beskyttelsesgrad opnået med kabinetet IP4X. Vægmonteret. IP3X. Flade og vinklede RJ-45-frontplader.	6.7 Beskyttelsesgrad opnået med kabinetet IP4X. Vægmonteret.	6.7 Gebotene Schutzart durch Gehäuse IP4X. Aufputz- Elektroinstallationskanalsystem an Wand oder Decke.	6.7 Gebotene Schutzart durch Gehäuse IP4X. Aufputz- Elektroinstallationskanalsystem an Wand oder Decke.
6.9 Bevarelse af systemets adgangsdæksel Dæksel kan kun aftages vha. et værktøj.	6.9 Bevarelse af systemets adgangsdæksel Dæksel kan kun aftages vha. et værktøj.	6.9 Befestigungsart der Systemkanalabdeckung Nur mit Werkzeug zu öffnen	6.9 Befestigungsart der Systemkanalabdeckung Nur mit Werkzeug zu öffnen
6.10 Adskiller med elektrisk beskyttelse Med intern beskyttende adskiller.	6.10 Adskiller med elektrisk beskyttelse Med intern beskyttende adskiller.	6.10 Elektrische Schutztrennung Mit internem Schutztrennelement	6.10 Elektrische Schutztrennung Mit internem Schutztrennelement
6.101 Tilsigtede installationspositioner Monteret helt ind mod væg. Planforsænket eller overflademonteret på væggen. Fastgjort på væg og støttet på gulvet. Fastgjort på væg og støttet på en vandret flade, der ikke er gulvet.	6.101 Tilsigtede installationspositioner Monteret helt ind mod væg. Planforsænket eller overflademonteret på væggen. Fastgjort på væg og støttet på gulvet. Fastgjort på væg og støttet på en vandret flade, der ikke er gulvet.	6.101 Vorgesehene Montageposition Unterputz-Elektroinstallationskanalsystem an Wand. Unterputz-/Aufputz-Elektroinstallationskanalsystem an Wand. Elektroinstallationskanalsystem an der Wand und unterstützt durch den Fußboden. Elektroinstallationskanalsystem an der Wand und unterstützt durch eine andere horizontale Fläche als dem Fußboden.	6.101 Vorgesehene Montageposition Unterputz-/Aufputz-Elektroinstallationskanalsystem an Wand oder Decke
6.102 Forebyggelse af kontakt med væsker Afhængigt af producentens instruktioner er alle installationspositioner af kabelføringssystemet og alle positioner af isolerede ledere og strømførende dele inden i kabelføringssystemet tilladte.	6.102 Forebyggelse af kontakt med væsker Ikke opgivet.	6.102 Schutz vor Kontakt mit Flüssigkeiten Basierend auf den Angaben des Herstellers, welche alle Installationspositionen des Elektroinstallationskanalsystem und alle Lagen von isolierten Leitern und spannungsführenden Teilen zulässt.	6.102 Schutz vor Kontakt mit Flüssigkeiten Keine Angabe
6.103 Type Type 3.	6.103 Type Type 3.	6.103 Typ Typ 3	6.103 Typ Typ 3
ANDRE OPLYSNINGER	ANDRE OPLYSNINGER	WEITERE INFORMATIONEN	WEITERE INFORMATIONEN
Mærkespænding 750 V	Mærkespænding 750 V	Bemessungsspannung 750 V	Bemessungsspannung 750 V
Beskyttelse mod mekaniske skader - Hvid Farve: IK08 -system, type 3. - 93751-2: IK07 - delnummer og 93074-2, 93076-2, 93087-2, 93125-2 også certificeret som IK09 -system, type 1. - delnummer og 93020-2, 93021-2, 93022-2, 93031-2, 93032-2, 93086-2 og 93138-2 er også certificeret som et system IK10, type 1. aluminium farve: IK07	Beskyttelse mod mekaniske skader IK08 type 3. - delnummer og 93020-42, 93021-42, 93074-42 også certificeret som IK10 -system, type 1. - delnummer og 93020-43, 93021-43, 93074-43, 93021-45, 93021-47 også certificeret som IK09 -system, type 1.	Schutz gegen äußere mechanische Beanspruchung - Farbe weiß: IK08 System, Typ 3. - 93751-2: IK07 - Art.Nr. 93074-2, 93076-2, 93087-2, 93125-2 werden auch als IK09 System, Typ-1 zertifiziert. - Art.Nr. 93020-2, 93021-2, 93022-2, 93031-2, 93032-2, 93086-2 und 93138-2 werden auch als System IK10, Typ-1 zertifiziert. Farbe weiß/aluminium: IK07	Schutz gegen äußere mechanische Beanspruchung IK08 typ 3 - Art.Nr. 93020-42, 93021-42, 93074-42 werden auch als IK10 System, Typ-1 zertifiziert. - delnummer og 93020-43, 93021-43, 93074-43, 93021-45, 93021-47 werden auch als System IK09, Typ-1 zertifiziert.
Fastgørelse til apparatmontering af stikdåser Udtrækningsmodstand 81 N	Fastgørelse til apparatmontering af stikdåser Udtrækningsmodstand 81 N	Befestigung des Steckdoseneinbausatzes Zugentlastung von 81 N	Befestigung des Steckdoseneinbausatzes Zugentlastung von 81 N

EL - ελληνικά		EN - English	
Κανάλια 93 U23X	Κανάλια 93 U48X	Cable trunking 93 U23X	Cable trunking 93 U48X
KATAΤΑΞΗ EN 50085-2-1:2006+EN 50085-2-1(A1):2011	KATAΤΑΞΗ EN 50085-2-1:2006+EN 50085-2-1(A1):2011	CLASSIFICATION EN 50085-2-1:2006+EN 50085-2-1(A1):2011	CLASSIFICATION EN 50085-2-1:2006+EN 50085-2-1(A1):2011
6.2 Αντοχή σε μηχανική κρούση κατά την τοποθέτηση και τη χρήση Κανάλια: 5 J στους -5 °C Σύνδεσμοι: 0,5 J στους -5 °C	6.2 Αντοχή σε μηχανική κρούση κατά την τοποθέτηση και τη χρήση Κανάλια: 5 J στους -25 °C Σύνδεσμοι: 0,5 J στους -25 °C	6.2 Resistance against mechanical impacts during mounting and use Trunkings: 5 J at -5°C. Fittings: 0,5 J at -5°C	6.2 Resistance against mechanical impacts during mounting and use Trunkings: 5 J at -25°C. Fittings: 0,5 J at -25°C
6.3 Ελάχιστη θερμοκρασία αποθήκευσης και μεταφοράς -45 °C	6.3 Ελάχιστη θερμοκρασία αποθήκευσης και μεταφοράς -45 °C	6.3 Minimum storage and transport temperature -45°C	6.3 Minimum storage and transport temperature -45°C
6.3 Ελάχιστη θερμοκρασία εγκατάστασης και εφαρμογής -5 °C	6.3 Ελάχιστη θερμοκρασία εγκατάστασης και εφαρμογής -25 °C	6.3 Minimum installation and application temperature -5°C	6.3 Minimum installation and application temperature -25°C
6.3 Μέγιστη θερμοκρασία εφαρμογής +60 °C	6.3 Μέγιστη θερμοκρασία εφαρμογής +90 °C	6.3 Maximum application temperature +60°C	6.3 Maximum application temperature +90°C
6.4 Αντοχή στην εξάπλωση της φλόγας Μη εξάπλωση της φλόγας.	6.4 Αντοχή στην εξάπλωση της φλόγας Μη εξάπλωση της φλόγας.	6.4 Resistance to flame propagation Non-flame propagation.	6.4 Resistance to flame propagation Non-flame propagation.
6.5 Χαρακτηριστικό ηλεκτρικής συνέχειας Χωρίς χαρακτηριστικό ηλεκτρικής συνέχειας.	6.5 Χαρακτηριστικό ηλεκτρικής συνέχειας Χωρίς χαρακτηριστικό ηλεκτρικής συνέχειας.	6.5 Electrical continuity characteristic Without electrical continuity characteristic.	6.5 Electrical continuity characteristic Without electrical continuity characteristic.
6.6 Χαρακτηριστικό ηλεκτρικής μόνωσης Με χαρακτηριστικό ηλεκτρικής μόνωσης.	6.6 Χαρακτηριστικό ηλεκτρικής μόνωσης Με χαρακτηριστικό ηλεκτρικής μόνωσης.	6.6 Electrical insulating characteristic With electrical insulating characteristic.	6.6 Electrical insulating characteristic With electrical insulating characteristic.
6.7 Βαθμός παρεχόμενης προστασίας από το περιβάλλον IP4X. Τοποθέτηση σε τοίχο. IP3X. Επίπεδες και γωνιακές πρίζες RJ-45.	6.7 Βαθμός παρεχόμενης προστασίας από το περιβάλλον IP4X. Τοποθέτηση σε τοίχο.	6.7 Protection degree assured by the enclosure IP4X. Mounted on wall. IP3X. Flat and angled RJ-45 faceplates.	6.7 Protection degree assured by the enclosure IP4X. Mounted on the wall or ceiling.
6.9 Συγκράτηση του καλύμματος πρόσβασης στο σύστημα Κάλυμμα αφαιρούμενο μόνο με τη βοήθεια εργαλείου.	6.9 Συγκράτηση του καλύμματος πρόσβασης στο σύστημα Κάλυμμα αφαιρούμενο μόνο με τη βοήθεια εργαλείου.	6.9 Retention of the system access cover Cover removable only with the aid of a tool.	6.9 Retention of the system access cover Cover removable only with the aid of a tool.
6.10 Προστατευτικός ηλεκτρικός διαχωρισμός Με εσωτερικό προστατευτικό διαχωρισμό.	6.10 Προστατευτικός ηλεκτρικός διαχωρισμός Με εσωτερικό προστατευτικό διαχωρισμό.	6.10 Electrically protective separation With internal protective separation.	6.10 Electrically protective separation With internal protective separation.
6.101 Θέσεις εγκατάστασης Χωνευτή τοποθέτηση σε τοίχο. Ημι-χωνευτή ή επιφανειακή τοποθέτηση σε τοίχο. Στερέωση στον τοίχο και υποστήριξη από το δάπεδο. Στερέωση στον τοίχο και υποστήριξη από οριζόντια επιφάνεια, εκτός του δαπέδου.	6.101 Θέσεις εγκατάστασης Χωνευτή τοποθέτηση σε τοίχο. Ημι-χωνευτή ή επιφανειακή τοποθέτηση σε τοίχο. Στερέωση στον τοίχο και υποστήριξη από οριζόντια επιφάνεια, εκτός του δαπέδου.	6.101 Intended installation positions Flush mounted on the wall. Semi flush or surface mounted on the wall. Wall fixed and supported by the floor. Wall fixed and supported by a horizontal surface other than the floor.	6.101 Intended installation positions Flush mounted on the wall. Semi flush or surface mounted on the wall. Wall fixed and supported by a horizontal surface other than the floor.
6.102 Αποτροπή επαφής με υγρά Ανάλογα με τις οδηγίες του κατασκευαστή για εγκατάσταση σε όλες τις θέσεις του συστήματος καναλιών καλωδίων και όλες τις θέσεις των μονωμένων αγωγών και των υπό τάση εξαρτημάτων εντός του συστήματος καναλιών καλωδίων.	6.102 Αποτροπή επαφής με υγρά Δεν δηλώνεται.	6.102 Prevention of contact with liquids Depending on the manufacturer's instructions allowing all installation positions of the cable trunking system and all positions of insulated conductors and live parts inside the cable trunking system.	6.102 Prevention of contact with liquids Not declared.
6.103 Τύπος Τύπος 3.	6.103 Τύπος Τύπος 3.	6.103 Type Type 3.	6.103 Type Type 3.
ΆΛΛΕΣ ΠΛΗΡΟΦΟΡΙΕΣ	ΆΛΛΕΣ ΠΛΗΡΟΦΟΡΙΕΣ	OTHER INFORMATIONS	OTHER INFORMATIONS
Ονομαστική τάση 750 V	Ονομαστική τάση 750 V	Rated Voltage 750 V	Rated Voltage 750 V
Προστασία από μηχανική βλάβη - Λευκό Χρώμα : IK08 συστήματος, τύπου 3. - 93751-2; IK07 - οι αριθμοί 93074-2, 93076-2, 93087-2, 93125-2 έχουν επίσης πιστοποιηθεί ως σύστημα IK09, τύπου 1. - οι αριθμοί 93020-2, 93021-2, 93022-2, 93031-2, 93032-2, 93086-2 και 93138-2 έχουν επίσης πιστοποιηθεί ως σύστημα IK10, τύπου 1. χρώμα αλουμινίου: IK07	Προστασία από μηχανική βλάβη IK08 τύπος 3. - οι αριθμοί 93020-42, 93021-42, 93074-42 έχουν επίσης πιστοποιηθεί ως σύστημα IK10, τύπου 1. - οι αριθμοί 93020-43, 93021-43, 93074-43, 93021-45, 93021-47 έχουν επίσης πιστοποιηθεί ως σύστημα IK09, τύπου 1.	Protection against mechanical damage - White colour: IK08 system, type3. - 93751-2; IK07. - part numbers 93074-2, 93076-2, 93087-2, 93125-2 are also certified as IK09 system, type 1. - part numbers 93020-2, 93021-2, 93022-2, 93031-2, 93032-2, 93086-2 and 93138-2 are also certified as a system. - Aluminum colour: IK7	Protection against mechanical damage IK08 type 3. - part numbers 93020-42, 93021-42, 93074-42 are also certified as IK10 system, type 1. - part numbers 93020-43, 93021-43, 93074-43, 93021-45, 93021-47 are also certified as IK09 system, type 1.
Στερέωση εξαρτημάτων πριζών Αντοχή εφέκκυσμού 81 N	Στερέωση εξαρτημάτων πριζών Αντοχή εφέκκυσμού 81 N	Fixing for apparatus mounting of socket outlets Pull-out resistance 81 N	Fixing for apparatus mounting of socket outlets Pull-out resistance 81 N

Canales 93 U23X	Canales 93 U48X	Kaabligrupid 93-U23X	Kaabligrupid 93-U48X
CLASIFICACIÓN EN 50085-2-1:2006+EN 50085-2-1/A1:2011	CLASIFICACIÓN EN 50085-2-1:2006+EN 50085-2-1/A1:2011	KLASSIFIKATSIOON EN 50085-2-1:2006+EN 50085-2-1/A1:2011	KLASSIFIKATSIOON EN 50085-2-1:2006+EN 50085-2-1/A1:2011
6.2 Resistencia al impacto para instalación y uso Perfiles: 5 J a -5°C. Piezas inyectadas: 0,5 J a -5°C 6.3 Temperatura mínima de almacenamiento y transporte -45°C 6.3 Temperatura mínima de instalación y aplicación -5°C 6.3 Temperatura máxima de aplicación +60°C 6.4 Resistencia a la propagación de la llama No propagador de la llama. 6.5 Continuidad eléctrica Sin continuidad eléctrica. 6.6 Características de aislamiento eléctrico Con aislamiento eléctrico. 6.7 Grado de protección proporcionado por la envolvente IP4X. Montada sobre pared. IP3X. Placas planas e inclinadas. 6.9 Retención de la cubierta de acceso al sistema Cubierta de acceso que solo puede abrirse con herramientas. 6.10 Separación de protección eléctrica Con tabique de separación de protección interna. 6.101 Tipos de montaje previstos Empotrado en la pared. Semiempotrado o de montaje superficial en la pared. Fijado a la pared y con apoyo en el suelo. Fijado a la pared y con apoyo en una superficie horizontal que no sea el suelo. 6.102 Prevención contacto con líquidos Dependiendo de las instrucciones del fabricante que permiten todas las posiciones de instalación de los SCC y todas las colocaciones de conductores aislados y partes en tensión dentro de los SCC. 6.103 Tipo Tipo 3.	6.2 Resistencia al impacto para instalación y uso Perfiles: 5 J a -25°C. Piezas inyectadas: 0,5 J a -25°C 6.3 Temperatura mínima de almacenamiento y transporte -45°C 6.3 Temperatura mínima de instalación y aplicación -25°C 6.3 Temperatura máxima de aplicación +90°C 6.4 Resistencia a la propagación de la llama No propagador de la llama. 6.5 Continuidad eléctrica Sin continuidad eléctrica. 6.6 Características de aislamiento eléctrico Con aislamiento eléctrico. 6.7 Grado de protección proporcionado por la envolvente IP4X. Montada sobre pared. 6.9 Retención de la cubierta de acceso al sistema Cubierta de acceso que solo puede abrirse con herramientas. 6.10 Separación de protección eléctrica Con tabique de separación de protección interna. 6.101 Tipos de montaje previstos Empotrado en la pared. Semiempotrado o de montaje superficial en la pared. Fijado a la pared y con apoyo en una superficie horizontal que no sea el suelo. 6.102 Prevención contacto con líquidos No declarado 6.103 Tipo Tipo 3.	6.2 Vastupidavus mehaanilistele löökidele paigaldamise ja kasutamise ajal Kaabligrupid: 5 J temperatuuril -5 °C. Liitmikud: 0,5 J temperatuuril -5 °C 6.3 Minimaalne hoiustamis- ja transporditemperatuur -45 °C 6.3 Minimaalne paigaldus- ja kasutustemperatuur -5 °C 6.3 Maksimaalne kasutustemperatuur +60 °C 6.4 Vastupidavus tule levikule Ei levita tuld. 6.5 Elektrivastuspidavuse parameeter Ilima elektrivastuspidavuse parameeter 6.6 Elektriisolatsiooni parameeter Elektriisolatsiooni parameetriga. 6.7 Kere tagatud kaitseklass IP4X. Seinale paigaldatud. IP3X. Lamedad ja kaldega RJ-45 esiplaadid. 6.9 Süsteemi juurdepääsukatte kinnitus Kate on eemaldatav ainult tööriista abil. 6.10 Elektriliselt kaitsev eraldus Sisemise kaitsega eraldus. 6.101 Ettenähtud paigaldusasendid Seinale süvistatult paigaldatud. Seinale poolsüvistatult või pinnale paigaldatud. Seinale kinnitatud ja põrandale toetuv. Seinale kinnitatud ja horisontaalsele pinnale (v.a põrand) toetuv. 6.102 Vältida kokkupuudet vedelikega Olenevalt tootja juhendist toetab kaablirennide kõiki paigaldusasendeid ning isoleeritud juhtide ja pingestatud osade kõiki asendeid kaablirennis. 6.103 Tüüp 3. tüüp	6.2 Vastupidavus mehaanilistele löökidele paigaldamise ja kasutamise ajal Kaabligrupid: 5 J temperatuuril -25 °C. Liitmikud: 0,5 J temperatuuril -25 °C 6.3 Minimaalne hoiustamis- ja transporditemperatuur -45 °C 6.3 Minimaalne paigaldus- ja kasutustemperatuur -25 °C 6.3 Maksimaalne kasutustemperatuur +90 °C 6.4 Vastupidavus tule levikule Ei levita tuld. 6.5 Elektrivastuspidavuse parameeter Ilima elektrivastuspidavuse parameetriga. 6.6 Elektriisolatsiooni parameeter Elektriisolatsiooni parameetriga. 6.7 Kere tagatud kaitseklass IP4X. Seinale paigaldatud. 6.9 Süsteemi juurdepääsukatte kinnitus Kate on eemaldatav ainult tööriista abil. 6.10 Elektriliselt kaitsev eraldus Sisemise kaitsega eraldus. 6.101 Ettenähtud paigaldusasendid Seinale süvistatult paigaldatud. Seinale poolsüvistatult või pinnale paigaldatud. Seinale kinnitatud ja horisontaalsele pinnale (v.a põrand) toetuv. 6.102 Vältida kokkupuudet vedelikega Ei ole deklareeritud. 6.103 Tüüp 3. tüüp
OTRAS INFORMACIONES	OTRAS INFORMACIONES	MUU TEAVE	MUU TEAVE
Tensión asignada 750 V Protección contra daños mecánicos - Color blanco: sistema IK08, tipo 3. - 93751-2: IK07 - Las referencias 93074-2, 93076-2, 93087-2, 93125-2 están certificadas también como sistema IK09, tipo 1. - Las referencias 93020-2, 93021-2, 93022-2, 93031-2, 93032-2, 93086-2 y 93138-2 están certificadas también como sistema IK10, tipo 1. - Color aluminio: IK07 Fijación del adaptador para mecanismos destinados a tomas de corriente Resistencia a la extracción de 81 N	Tensión asignada 750 V Protección contra daños mecánicos IK08 Tipo 3 - Las referencias 93020-42, 93021-42, 93074-42 están certificadas también como sistema IK 10 tipo 1. - Las referencias 93020-43, 93021-43, 93074-43, 93021-45, 93021-47 están certificadas también como sistema IK09 tipo 1. Fijación del adaptador para mecanismos destinados a tomas de corriente Resistencia a la extracción de 81 N	Nimipinge 750 V Kaitse mehaanilise kahjustuse eest - Valge värv: IK08 süsteemi tüüp 3. - 93751-2: IK07 - osa number 93074-2, 93076-2, 93087-2, 93125-2 on ka sertifitseeritud IK09 süsteemi 1. tüüpi. - osa number 93020-2, 93021-2, 93022-2, 93031-2, 93032-2, 93086-2 ja 93138-2 on ka sertifitseeritud süsteem IK10 1. tüüpi. - alumiiniumi värv: IK07 Seadmete paigaldatud pistikupesade kinnitamine Väljatõmbetugevus 81 N	Nimipinge 750 V Kaitse mehaanilise kahjustuse eest IK08 3. tüüp - osa number 93020-42, 93021-42, 93074-42 on ka sertifitseeritud IK10 süsteemi 1. tüüpi. - osa number 93020-43, 93021-43, 93074-43, 93021-45, 93021-47 on ka sertifitseeritud IK09 süsteemi 1. tüüpi. Seadmete paigaldatud pistikupesade kinnitamine Väljatõmbetugevus 81 N

	FI - suomi		FR - français
	Johtokanavat 93 U23X	Johtokanavat 93 U48X	Goulottes 93 U23X
	LUOKITUS EN 50085-2-1:2006+EN 50085-2-1/A1:2011	LUOKITUS EN 50085-2-1:2006+EN 50085-2-1/A1:2011	CLASSIFICATION EN 50085-2-1:2006+EN 50085-2-1/A1:2011
	LUOKITUS EN 50085-2-1:2006+EN 50085-2-1/A1:2011	LUOKITUS EN 50085-2-1:2006+EN 50085-2-1/A1:2011	CLASSIFICATION EN 50085-2-1:2006+EN 50085-2-1/A1:2011
	6.2 Asennuksen ja käytön aikana esiintyvien mekaanisten iskujenkestokyky Johtokanavat: 5 J –5°C:ssa Liittinosat: 0,5 J –5°C:ssa	6.2 Asennuksen ja käytön aikana esiintyvien mekaanisten iskujenkestokyky Johtokanavat: 5 J –25°C:ssa. Liittinosat: 0,5 J –25°C:ssa.	6.2 Résistance aux chocs pour l'installation et l'usage Profilés : 5 J à -5°C. Pièces injectées : 0,5 J à -5°C.
	6.3 Minimilämpötila kuljetuksen ja säilytyksen aikana -45 °C	6.3 Minimilämpötila kuljetuksen ja säilytyksen aikana -45 °C	6.3 Température minimale de transport et de stockage -45°C
	6.3 Minimilämpötila asennuksen ja käytön aikana -5 °C	6.3 Minimilämpötila asennuksen ja käytön aikana -25 °C	6.3 Température minimale d'installation et d'usage -5°C
	6.3 Maksimikäyttölämpötila +60 °C	6.3 Maksimikäyttölämpötila +90 °C	6.3 Température maximale d'usage +60°C
	6.4 Liekin etenemisen sietokyky Ei edistä liekin etenemistä.	6.4 Liekin etenemisen sietokyky Ei edistä liekin etenemistä.	6.4 Résistance à la propagation de la flamme Non propagateur de la flamme.
	6.5 Sähköisen jatkuvuuden ominaisuudet Ei sähköistä jatkuvuutta.	6.5 Sähköisen jatkuvuuden ominaisuudet Ei sähköistä jatkuvuutta.	6.5 Continuité électrique Sans continuité.
	6.6 Sähköeristysominaisuudet Sähköä eristävä.	6.6 Sähköeristysominaisuudet Sähköä eristävä.	6.6 Isolation électrique Avec isolation électrique.
	6.7 Koteloitiluokka IP4X. Asennus seinään. IP3X. Tasaiset ja kulmaan asetetut RJ-45-etulevyt.	6.7 Koteloitiluokka IP4X. Asennus seinään.	6.7 Degrés de protection procurés par l'enveloppe IP4X. Montée au mur. IP3X. Plastrons RJ 45 droits ou inclinés.
	6.9 Järjestelmän suojakannen kiinnitys Kannen voi irrottaa vain työkalun avulla.	6.9 Järjestelmän suojakannen kiinnitys Kannen voi irrottaa vain työkalun avulla.	6.9 Mode d'ouverture du couvercle d'accès du système Couvercle d'accès du système démontable seulement à l'aide d'un outil.
	6.10 Sähköeristetty jakaja Mukana sisäinen suojajakaja.	6.10 Sähköeristetty jakaja Mukana sisäinen suojajakaja.	6.10 Séparation de protection électrique Avec cloison de séparation de protection interne.
	6.101 Suunnitellut asennuspaikat Uppoasennus seinään. Puoliuppo- tai pinta-asennus seinään. Kiinnitys seinään ja tuenta lattiaan. Kiinnitys seinään ja tuenta muuhun vaakapintaan kuin lattiaan.	6.101 Suunnitellut asennuspaikat Uppoasennus seinään. Puoliuppo- tai pinta-asennus seinään. Kiinnitys seinään ja tuenta muuhun vaakapintaan kuin lattiaan.	6.101 Positions d'installation prévues Encastrée dans le mur. Semi-encastrée ou en saillie sur le mur. Fixée au mur et soutenue par le sol. Fixée au mur et supportée par une surface horizontale autre que le sol.
	6.102 Kosketuksen estäminen nesteiden kanssa Valmistajan ohjeiden mukaan kaikki johtokanavajärjestelmän asennuspaikat ja kaikki eristettyjen johtimien ja jännitteisten osien paikat johtokanavajärjestelmän sisällä on sallittu.	6.102 Kosketuksen estäminen nesteiden kanssa Ei ilmoitettu.	6.102 Prévention des contacts avec les liquides Dépendant des instructions du fabricant autorisant toutes les positions d'installation du Système de Goulotte et toutes les positions des conducteurs isolés et des parties actives dans le Système de Goulotte.
	6.103 Tyyppi Tyyppi 3.	6.103 Tyyppi Tyyppi 3.	6.103 Type Type 3
	MUUT TIEDOT	MUUT TIEDOT	PLUS D' INFORMATION
	Nimellisjännite 750 V	Nimellisjännite 750 V	Tension assignée 750 V
	Suoja mekaanisia vaurioita vastaan - Valkoinen: järjestelmä IK08, tyyppi 3. - 93751-2: IK07 - Osanumeroilla 93074-2, 93076-2, 93087-2, 93125-2 on myös järjestelmän IK09, tyyppin 1 sertifiointi. - Osanumeroilla 93020-2, 93021-2, 93022-2, 93031-2, 93032-2, 93086-2 ja 93138-2 on myös järjestelmän IK10, tyyppin 1 sertifiointi.	Suoja mekaanisia vaurioita vastaan IK08 tyyppi 3. - Osanumeroilla 93020-42, 93021-42, 93074-42 on myös järjestelmän IK10, tyyppin 1 sertifiointi. - Osanumeroilla 93020-43, 93021-43, 93074-43, 93021-45, 93021-47 on myös järjestelmän IK09, tyyppin 1 sertifiointi.	Résistance aux chocs - Couleur blanc : système IK08, type 3. - 93751-2: IK07 - Références 93074-2, 93076-2, 93087-2, 93125-2 également certifiées comme système IK09, type 1. - Références 93020-2, 93021-2, 93022-2, 93031-2, 93032-2, 93086-2 et 93138-2 également certifiées comme système IK10, type 1. - Références 93020-43, 93021-43, 93074-43, 93021-45, 93021-47 également certifiées comme système IK09, type 1.
	Alumiinivärinen: IK07		Colueur aluminium: IK07
	Seinäpistorasoiden tarvikeseoksen kiinnityskestävyys Vetokestävyys 81 N	Seinäpistorasoiden tarvikeseoksen kiinnityskestävyys Vetokestävyys 81 N	Fixation de l'adaptateur pour appareillage destiné aux prises de courant Résistance à l'extraction de 81 N.
			Tension assignée 750 V
			Résistance aux chocs
			Fixation de l'adaptateur pour appareillage destiné aux prises de courant Résistance à l'extraction de 81 N.

Pokriveni instalacijski kanali 93 U23X	Pokriveni instalacijski kanali 93 U48X	93-as kábelvédő lécek U23X	93-as kábelvédő lécek U48X
KLASIFIKACIJA EN 50085-2-1:2006+EN 50085-2-1/A1:2011	KLASIFIKACIJA EN 50085-2-1:2006+EN 50085-2-1/A1:2011	BESOROLÁS EN 50085-2-1:2006+EN 50085-2-1/A1:2011	BESOROLÁS EN 50085-2-1:2006+EN 50085-2-1/A1:2011
6.2 Otpornost na mehaničke udarce tijekom montaže i uporabe Pokriveni instalacijski kanali: 5 J na -5 °C Pribor: 0,5 J na -5 °C	6.2 Otpornost na mehaničke udarce tijekom montaže i uporabe Pokriveni instalacijski kanali: 5 J na -25 °C Pribor: 0,5 J na -25 °C	6.2 Mehanikai behatásokkal szembeni ellenállás felszerelés és használat közben Kábelvédő lécek: 5 J -5 °C-on Szerelvények: 0,5 J -5 °C-on	6.2 Mehanikai behatásokkal szembeni ellenállás felszerelés és használat közben Kábelvédő lécek: 5 J -25 °C-on. Szerelvények: 0,5 J -25 °C-on.
6.3 Minimalna temperatura pri pohranji i transportu -45 °C	6.3 Minimalna temperatura pri pohranji i transportu -45 °C	6.3 Legalacsonyabb tárolási és szállítási hőmérséklet -45 °C	6.3 Legalacsonyabb tárolási és szállítási hőmérséklet -45 °C
6.3 Minimalna temperatura pri instalaciji i primjeni -5 °C	6.3 Minimalna temperatura pri instalaciji i primjeni -25 °C	6.3 Legalacsonyabb telepítési és alkalmazási hőmérséklet -5 °C	6.3 Legalacsonyabb telepítési és alkalmazási hőmérséklet -25 °C
6.3 Maksimalna temperatura pri primjeni +60 °C	6.3 Maksimalna temperatura pri primjeni +90 °C	6.3 Legmagasabb alkalmazási hőmérséklet +60 °C	6.3 Legmagasabb alkalmazási hőmérséklet +90 °C
6.4 Otpornost na širenje plamena Ne širi plamen.	6.4 Otpornost na širenje plamena Ne širi plamen.	6.4 Lángterjedéssel szembeni ellenállás Lángterjedésgátó.	6.4 Lángterjedéssel szembeni ellenállás Lángterjedésgátó.
6.5 Značajka električne neprekinutosti Bez značajke električne neprekinutosti.	6.5 Značajka električne neprekinutosti Bez značajke električne neprekinutosti.	6.5 Elektromos vezetőképesség Nem vezeti az elektromosságot.	6.5 Elektromos vezetőképesség Nem vezeti az elektromosságot.
6.6 Značajka električne izolacije Sa značajkom električne izolacije.	6.6 Značajka električne izolacije Sa značajkom električne izolacije.	6.6 Elektromos szigetelőképeség Elektromosan szigetelő.	6.6 Elektromos szigetelőképeség Elektromosan szigetelő.
6.7 Stupanj zaštite zamčenim kućištem IP4X. Montirano na zidu. IP3X Ravne i nakošene prednje ploče za RJ-45.	6.7 Stupanj zaštite zamčenim kućištem IP4X. Montirano na zidu.	6.7 Burkolat által biztosított védelmi osztály IP4X. Falra szerelve. IP3X. Lapos és hajlított RJ-45 homloklemlek.	6.7 Burkolat által biztosított védelmi osztály IP4X. Falra szerelve.
6.9 Učvršćenje pokrova za pristup sustavu Pokrov se može ukloniti samo s pomoću alata.	6.9 Učvršćenje pokrova za pristup sustavu Pokrov se može ukloniti samo s pomoću alata.	6.9 A rendszer szerelőfedelének rögzítése A fedél csak szerszámmal távolítható el.	6.9 A rendszer szerelőfedelének rögzítése A fedél csak szerszámmal távolítható el.
6.10 Sigurno električno razdvajanje S unutarnjim sigurnim razdvajanjem.	6.10 Sigurno električno razdvajanje S unutarnjim sigurnim razdvajanjem.	6.10 Elektromosan védő elválasztás Belső védő elválasztással.	6.10 Elektromosan védő elválasztás Belső védő elválasztással.
6.101 Planirani položaji instalacija Podžbukna ugradnja na zidu. Djelomično podžbukna ugradnja na zidu. Učvršćenje na zid i potpora poda. Učvršćenje na zid i potpora vodoravne površine koja nije pod.	6.101 Planirani položaji instalacija Podžbukna ugradnja na zidu. Djelomično podžbukna ugradnja na zidu. Učvršćenje na zid i potpora vodoravne površine koja nije pod.	6.101 Javasolt telepítési helyzetek Falba süllyesztve. Félig falba süllyesztve vagy falra szerelve. Falon rögzítve, padlón történő alátámasztással. Falon rögzítve, padlótló eltérő vízszintes felületű alátámasztással.	6.101 Javasolt telepítési helyzetek Falba süllyesztve. Félig falba süllyesztve vagy falra szerelve. Falon rögzítve, padlótló eltérő vízszintes felületű alátámasztással.
6.102 Zaštita od dodira s tekućinama Ovisno o uputama proizvođača dopušteni su svi položaji instalacije sustava za nošenje kablova i svi položaji izoliranih provodnika te aktivnih dijelova unutar sustava za nošenje kablova.	6.102 Zaštita od dodira s tekućinama Nije navedeno.	6.102 Folyadékokkal való érintkezés megelőzése A gyártó utasításaitól függően a kábelcsatorna-rendszer tetszőleges helyzetben telelíthető, illetve a szigetelt vezetékek és áram alatt lévő alkatrészek tetszőlegesen pozicionálhatók a kábelcsatorna-rendszerben.	6.102 Folyadékokkal való érintkezés megelőzése Nincs megadva.
6.103 Tip Tip 3.	6.103 Tip Tip 3.	6.103 Típus 3-as típus.	6.103 Típus 3-as típus.
OSTALE INFORMACIJE	OSTALE INFORMACIJE	EGYÉB INFORMÁCIÓK	EGYÉB INFORMÁCIÓK
Nazivni napon 750 V	Nazivni napon 750 V	Névleges feszültség 750 V	Névleges feszültség 750 V
Zaštita od mehaničkih oštećenja - Bijela boja: IK08 sustav, tip 3. - 93751-2: IK07 - Reference 93074-2, 93076-2, 93087-2, 93125-2 također su certificirane kao IK09 sustav, tip 1. - Reference 93020-2, 93021-2, 93022-2, 93031-2, 93032-2, 93086-2 i 93138-2 također su certificirane kao IK10 sustav, tip 1. Boja aluminija: IK07	Zaštita od mehaničkih oštećenja IK08 tip 3. - Reference 93020-42, 93021-42, 93074-42 također su certificirane kao IK10 sustav, tip 1. - Reference 93020-43, 93021-43, 93074-43, 93021-45, 93021-47 također su certificirane kao IK09 sustav, tip 1.	Mechanikus károsodással szembeni védelem - Fehér színű: IK08 rendszer, 3-as típus. - 93751-2: IK07 - A 93074-2, 93076-2, 93087-2 és a 93125-2 cikkszámú termék igazoltan az IK09 rendszer része (1-es típus). - A 93020-2, 93021-2, 93022-2, 93031-2, 93032-2, 93086-2 és a 93138-2 cikkszámú termék igazoltan az IK10 rendszer része (1-es típus). aluminium színű: IK07	Mechanikus károsodással szembeni védelem IK08 3-as típus. - A 93020-42, 93021-42, 93074-42 cikkszámú termék igazoltan az IK10 rendszer része (1-es típus). - A 93020-43, 93021-43, 93074-43, 93021-45, 93021-47 cikkszámú termék igazoltan az IK09 rendszer része (1-es típus).
Učvršćenje za sklop nosača utičnica Otpor pri izvlačenju 81 N	Učvršćenje za sklop nosača utičnica Otpor pri izvlačenju 81 N	Aljzatkievezetések készülékfoglalatának rögzítése 81 N kihúzási ellenállás	Aljzatkievezetések készülékfoglalatának rögzítése 81 N kihúzási ellenállás

IT - italiano		LT - lietuvių kalba	
Canali 93 U23X	Canali 93 U48X	Kanalai: 93 U23X	Kanalai: 93 U48X
CLASSIFICAZIONE EN 50085-2-1:2006+EN 50085-2-1(A):2011	CLASSIFICAZIONE EN 50085-2-1:2006+EN 50085-2-1(A):2011	KLASIFIKACIJA EN 50085-2-1:2006+EN 50085-2-1(A):2011	KLASIFIKACIJA EN 50085-2-1:2006+EN 50085-2-1(A):2011
6.2 Resistenza ad impatti meccanici durante l'installazione ed uso Profili: 5 J a -5°C Pezzi iniettati: 0,5 J a -5°C	6.2 Resistenza ad impatti meccanici durante l'installazione ed uso Profili: 5 J a -25°C. Pezzi iniettati: 0,5 J a -25°C.	6.2 Atparumas mechaniniams poveikiams montavimo ir naudojimo metu Kanalai: 5 J esant -5°C Tvirtinimai: 0,5 J esant -5°C	6.2 Atparumas mechaniniams poveikiams montavimo ir naudojimo metu Kanalai: 5 J esant -25°C Tvirtinimai: 0,5 J esant -25°C
6.3 Temperatura minima di immagazzinamento e trasporto -45°C	6.3 Temperatura minima di immagazzinamento e trasporto -45°C	6.3 Minimali laikymo ir transportavimo temperatūra -45°C	6.3 Minimali laikymo ir transportavimo temperatūra -45°C
6.3 Temperatura minima di installazione ed applicazione -5°C	6.3 Temperatura minima di installazione ed applicazione -25°C	6.3 Minimali įrengimo ir naudojimo temperatūra -5°C	6.3 Minimali įrengimo ir naudojimo temperatūra -25°C
6.3 Temperatura massima di applicazione +60°C	6.3 Temperatura massima di applicazione +90°C	6.3 Maksimali naudojimo temperatūra +60°C	6.3 Maksimali naudojimo temperatūra +90°C
6.4 Resistenza alla propagazione della fiamma Non propagatore della fiamma.	6.4 Resistenza alla propagazione della fiamma Non propagatore della fiamma.	6.4 Atparumas liepsnos perdavimui Liepsnos neperdavimas.	6.4 Atparumas liepsnos perdavimui Liepsnos neperdavimas.
6.5 Continuità elettrica Senza continuità elettrica.	6.5 Continuità elettrica Senza continuità elettrica.	6.5 Elektrinės sinchronizacijos savybės Be elektrinės sinchronizacijos savybių.	6.5 Elektrinės sinchronizacijos savybės Be elektrinės sinchronizacijos savybių.
6.6 Caratteristiche di isolamento elettrico Con isolamento elettrico.	6.6 Caratteristiche di isolamento elettrico Con isolamento elettrico.	6.6 Elektrinės izoliacijos savybės Su elektrinės izoliacijos savybėmis.	6.6 Elektrinės izoliacijos savybės Su elektrinės izoliacijos savybėmis.
6.7 Grado di protezione fornito dal rivestimento IP4X. Semincassato o di montaggio superficiale su parete. IP3X. Placche piane inclinate.	6.7 Grado di protezione fornito dal rivestimento IP4X. Montaggio superficiale su parete.	6.7 Apsauga laipsnį suteikia apvalkalas IP4X. Sumontuota ant sienos. IP3X. Plokščia ir kampinė RJ-45 apsauginė plokštė.	6.7 Apsauga laipsnį suteikia apvalkalas IP4X. Sumontuota ant sienos.
6.9 Ritenzione del coperchio di accesso al sistema Coperchio di accesso che si può aprire solo con strumento.	6.9 Ritenzione del coperchio di accesso al sistema Coperchio di accesso che si può aprire solo con strumento.	6.9 Sistemos prieigos dangčio išlaikymas Dangtis nuimamas tik su įrankiais.	6.9 Sistemos prieigos dangčio išlaikymas Dangtis nuimamas tik su įrankiais.
6.10 Separazione di protezione elettrica Con setto di separazione di protezione interna.	6.10 Separazione di protezione elettrica Con setto di separazione di protezione interna.	6.10 Apsauginė atskirtis Su vidine apsaugine atskirtimi.	6.10 Apsauginė atskirtis Su vidine apsaugine atskirtimi.
6.101 Tipi di montaggi previsti Incassato a parete. Semi-incassato o montaggio superficiale a parete. Fissato alla parete e con appoggio al pavimento. Fissato alla parete e con appoggio su una superficie orizzontale che non sia il pavimento.	6.101 Tipi di montaggi previsti Incassato a parete. Semi-incassato o montaggio superficiale a parete. Fissato alla parete e con appoggio su una superficie orizzontale che non sia il pavimento.	6.101 Numatytos montavimo padėties Įleistas į sieną. Pusiau įleistas į sieną ar sumontuotas ant paviršiaus. Privirtintas prie sienos ir paremta grindimis. Privirtinta prie sienos ir paremta horizontaliu paviršiumi, ne grindimis.	6.101 Numatytos montavimo padėties Įleistas į sieną. Pusiau įleistas į sieną ar sumontuotas ant paviršiaus. Privirtinta prie sienos ir paremta horizontaliu paviršiumi, ne grindimis.
6.102 Prevenzione contatto con liquidi A seconda delle istruzioni del fabbricante che permettono tutte le posizioni di installazione delle SCC e tutti i posizionamenti di conduttori isolanti e parli in tensione dentro delle SCC.	6.102 Prevenzione contatto con liquidi non dichiarata	6.102 Apsauga nuo sąlyčio su skysčiais Priklausomai nuo gamintojo instrukcijų, kuriomis leidžiama visos kabelių kanalų sistemos montavimo padėties ir visos izoliuotų laidininkų bei įtampingųjų dalių, esančių kabelių kanalų sistemos viduje, padėties.	6.102 Apsauga nuo sąlyčio su skysčiais Nenurodyta.
6.103 Tipo Tipo 3.	6.103 Tipo Tipo 3.	6.103 Tipas 3 tipo.	6.103 Tipas 3 tipo.
ALTRI INFORMAZIONI	ALTRI INFORMAZIONI	KITA INFORMACIJA	KITA INFORMACIJA
Tensione assegnata 750 V	Tensione assegnata 750 V	Vardinė įtampa 750 V	Vardinė įtampa 750 V
Protezione contro danni meccanici - Colore bianco: IK08 sistema, tipo 3. - 93751-2: IK07 - Articolo 93074-2, 93076-2, 93087-2, 93125-2 sono anche certificati come IK09 sistema, tipo 1. - Articolo 93020-2, 93021-2, 93022-2, 93031-2, 93032-2, 93086-2 e 93138-2 sono certificati come IK10 sistema, tipo 1 color alluminio: IK07	Protezione contro danni meccanici IK08 tipo 3. - Articolo 93020-42, 93021-42, 93074-42 sono anche certificati come IK10 sistema, tipo 1. - Articolo 93020-43, 93021-43, 93074-43, 93021-45, 93021-47 sono anche certificati come IK09 sistema, tipo 1.	Apsauga nuo mechaninio pažeidimo - Balta spalva: IK08 sistema, 3-jojo tipo. - 93751-2: IK07 - dalies numeris 93074-2, 93076-2, 93087-2, 93125-2 taip pat yra sertifikuota kaip IK09 sistema, 1-jojo tipo. - dalies numeris 93020-2, 93021-2, 93022-2, 93031-2, 93032-2, 93086-2 ir 93138-2 taip pat yra sertifikuota kaip sistema IK10, 1-jojo tipo. aliuminio spalva: IK07	Apsauga nuo mechaninio pažeidimo IK08 3 tipo. - dalies numeris 93020-42, 93021-42, 93074-42 taip pat yra sertifikuota kaip IK10 sistema, 1-jojo tipo. - dalies numeris 93020-43, 93021-43, 93074-43, 93021-45, 93021-47 taip pat yra sertifikuota kaip IK09 sistema, 1-jojo tipo.
Fissaggio dell' adattatore per meccanismi destinati a prese di corrente Resistenza alla estrazione di 81 N	Fissaggio dell' adattatore per meccanismi destinati a prese di corrente Resistenza alla estrazione di 81 N	Aparato su kištukiniu lizdu montavimui skirti tvirtinimai Atparumas traukimo jėgai 81 N	Aparato su kištukiniu lizdu montavimui skirti tvirtinimai Atparumas traukimo jėgai 81 N

LV- latviešu valoda		NL - Nederlands	
Kabeļu kanāli 93 U23X	Kabeļu kanāli 93 U48X	Kabelgoten 93 U23X	Kabelgoten 93 U48X
KLASIFIKĀCIJA EN 50085-2-1:2006+EN 50085-2-1(A1):2011	KLASIFIKĀCIJA EN 50085-2-1:2006+EN 50085-2-1(A1):2011	CLASSIFICATIE EN 50085-2-1:2006+EN 50085-2-1(A1):2011	CLASSIFICATIE EN 50085-2-1:2006+EN 50085-2-1(A1):2011
6.2 Izturība pret mehāniskiem triecieniem uzstādīšanas un lietošanas laikā Teknes: 5 J -5 °C temperatūrā Stiprinājumi 0,5 J -5 °C temperatūrā	6.2 Izturība pret mehāniskiem triecieniem uzstādīšanas un lietošanas laikā Teknes: 5 J -25 °C temperatūrā Stiprinājumi 0,5 J -25 °C temperatūrā	6.2 Weerstand tegen mechanische invloeden tijdens de montage en het gebruik Goten: 5 J bij -5 °C Bevestigingsmiddelen: 0,5 J bij -5 °C	6.2 Weerstand tegen mechanische invloeden tijdens de montage en het gebruik Goten: 5 J bij -25 °C Bevestigingsmiddelen: 0,5 J bij -25 °C
6.3 Minimālā uzglabāšanas un transportēšanas temperatūra -45 °C	6.3 Minimālā uzglabāšanas un transportēšanas temperatūra -45 °C	6.3 Minimale opslag- en transporttemperatuur -45 °C	6.3 Minimale opslag- en transporttemperatuur -45 °C
6.3 Minimālā uzstādīšanas un lietošanas temperatūra -5 °C	6.3 Minimālā uzstādīšanas un lietošanas temperatūra -25 °C	6.3 Minimumtemperatuur bij installatie en gebruik -5 °C	6.3 Minimumtemperatuur bij installatie en gebruik -25 °C
6.3 Maksimālā lietošanas temperatūra +60 °C	6.3 Maksimālā lietošanas temperatūra +90 °C	6.3 Maximale gebruikstemperatuur +60 °C	6.3 Maximale gebruikstemperatuur +90 °C
6.4 Izturība pret liesmu izplatīšanos - Bezliesmu izplatīšana.	6.4 Izturība pret liesmu izplatīšanos - Bezliesmu izplatīšana.	6.4 Weerstand tegen branduitbreiding - Breidt brand niet uit	6.4 Weerstand tegen branduitbreiding - Breidt brand niet uit
6.5 Elektriskās nepātrauktības parametri Bez elektriskās nepātrauktības parametriem.	6.5 Elektriskās nepātrauktības parametri Bez elektriskās nepātrauktības parametriem.	6.5 Stroomdoorgangseigenschap Geen stroomdoorgangseigenschap.	6.5 Stroomdoorgangseigenschap Geen stroomdoorgangseigenschap.
6.6 Elektriskās izolācijas parametri Ar elektriskās izolācijas parametriem.	6.6 Elektriskās izolācijas parametri Ar elektriskās izolācijas parametriem.	6.6 Elektrische isolatie-eigenschap Met elektrische isolatie-eigenschap.	6.6 Elektrische isolatie-eigenschap Met elektrische isolatie-eigenschap.
6.7 Aizsardzības pakāpe, ko nodrošina korpusi IP4X. Stiprināms pie sienas. IP3X. Platas un izliektas RJ-45 aizsargplāksnes.	6.7 Aizsardzības pakāpe, ko nodrošina korpusi IP4X. Stiprināms pie sienas.	6.7 Beschermingsgraad gewaarborgd door de behuizing IP4X. Gemonteerd op de wand. IP3X. Platte en hoekvormige RJ-45 frontplaten.	6.7 Beschermingsgraad gewaarborgd door de behuizing IP4X. Gemonteerd op de wand.
6.9 Sistēmas piekļuves pārsega aizture Pārsegs ir noņemams tikai ar instrumenta palīdzību.	6.9 Sistēmas piekļuves pārsega aizture Pārsegs ir noņemams tikai ar instrumenta palīdzību.	6.9 Bevestiging van het deksel voor toegang tot het systeem Het deksel kan alleen met behulp van gereedschap worden verwijderd.	6.9 Bevestiging van het deksel voor toegang tot het systeem Het deksel kan alleen met behulp van gereedschap worden verwijderd.
6.10 Elektriski aizsargājošs atstatums Ar iekšējo aizsargājošo atstatumu.	6.10 Elektriski aizsargājošs atstatums Ar iekšējo aizsargājošo atstatumu.	6.10 Elektrisch beschermende scheiding Met interne beschermende scheiding.	6.10 Elektrisch beschermende scheiding Met interne beschermende scheiding.
6.101 Paredzamās uzstādīšanas pozīcijas Vienā līmenī pie sienas. Uzstādīšana ar daļēju padziņinājumu sienā vai pie virsmas. Stiprināts pie sienas un atbalstīts uz grīdas. Stiprināts pie sienas un atbalstīts uz horizontālas virsmas, kas nav grīda.	6.101 Paredzamās uzstādīšanas pozīcijas Vienā līmenī pie sienas. Uzstādīšana ar daļēju padziņinājumu sienā vai pie virsmas. Stiprināts pie sienas un atbalstīts uz horizontālas virsmas, kas nav grīda.	6.101 Geplande installatieposities Inbouw in de wand. Semi-inbouw in of opbouw op de wand. Vaste wand ondersteund door de vloer. Vaste wand en ondersteund door een horizontaal oppervlak anders dan de vloer.	6.101 Geplande installatieposities Inbouw in de wand. Semi-inbouw in of opbouw op de wand. Vaste wand en ondersteund door een horizontaal oppervlak anders dan de vloer.
6.102 Skares ar šķidrumiem novērsšana Atkarībā no ražotāja norādījumiem, kuros ir pieļaujama kabeļu teknes sistēmas uzstādīšana jebkurā pozīcijā, kā arī izolēt vadītāju un elektrību vadošo detaļu uzstādīšana jebkurā pozīcijā kabeļu teknes sistēmā.	6.102 Skares ar šķidrumiem novērsšana Nav norādīts.	6.102 Contact met vloeistoffen voorkomen Afhankelijk van de instructies van de fabrikant zijn alle installatieposities van het kabelgootsysteem en alle posities van geïsoleerde geleiders en delen onder spanning in kabelgootsysteem toegestaan.	6.102 Contact met vloeistoffen voorkomen Niet opgegeven.
6.103 Veids 3. veids	6.103 Veids 3. veids	6.103 Type Type 3.	6.103 Type Type 3.
CITA INFORMĀCIJA	CITA INFORMĀCIJA	OVERIGE INFORMATIE	OVERIGE INFORMATIE
Nominālais spriegums 750 V	Nominālais spriegums 750 V	Nominale spanning 750 V	Nominale spanning 750 V
Aizsardzība pret mehāniskiem bojājumiem - Baltā krāsā: IK08 sistēma, 3. veids - 93751-2; IK07 - detaļas numurs 93074-2, 93076-2, 93087-2, 93125-2 ir arī sertificēts kā IK09 sistēmas 1. veids - detaļas numurs 93020-2, 93021-2, 93022-2, 93031-2, 93032-2, 93086-2 un 93138-2 ir arī sertificēts kā sistēmas IK10, 1. veids Alumīnija krāsā: IK07	Aizsardzība pret mehāniskiem bojājumiem IK08 3. veids - detaļas numurs 93020-42, 93021-42, 93074-42 ir arī sertificēts kā IK10 sistēmas 1. veids - detaļas numurs 93020-43, 93021-43, 93074-43, 93021-45, 93021-47 ir arī sertificēts kā IK09 sistēmas 1. veids	Bescherming tegen mechanische beschadigingen - Wit kleur : IK08 systeem, type 3 - 93751-2; IK07 - onderdeelnummer 93074-2, 93076-2, 93087-2, 93125-2 zijn ook gecertificeerd als IK09 systeem, type 1. -onderdeelnummer 93020-2, 93021-2, 93022-2, 93031-2, 93032-2, 93086-2 en 93138-2 zijn ook gecertificeerd als systeem IK10, type 1.	Bescherming tegen mechanische beschadigingen IK08 type 3. - onderdeelnummer 93020-42, 93021-42, 93074-42 zijn ook gecertificeerd als IK10 systeem, type 1. - onderdeelnummer 93020-43, 93021-43, 93074-43, 93021-45, 93021-47 zijn ook gecertificeerd als IK09 systeem, type 1.
Stiprinājums aparātiem, ar ko nostiprina ligzdas Izvilksšanas pretestība 81 N	Stiprinājums aparātiem, ar ko nostiprina ligzdas Izvilksšanas pretestība 81 N	Bevestiging voor montage van stopcontacten Uittrekweerstand 81 N	Bevestiging voor montage van stopcontacten Uittrekweerstand 81 N

PL - polski		PT - português	
Kanály 93 U23X	Kanály 93 U48X	Calhas 93 U23X	Calhas 93 U48X
KLASYFIKACJA EN 50085-2-1:2006+EN 50085-2-1/A1:2011	KLASYFIKACJA EN 50085-2-1:2006+EN 50085-2-1/A1:2011	CLASSIFICAÇÃO EN 50085-2-1:2006+EN 50085-2-1/A1:2011	CLASSIFICAÇÃO EN 50085-2-1:2006+EN 50085-2-1/A1:2011
6.2 Odporność na uderzenia mechaniczne podczas montażu i użytkowania Listwy: 5 J przy -5°C. Łączniki: 0,5 J przy -5°C	6.2 Odporność na uderzenia mechaniczne podczas montażu i użytkowania Listwy: 5 J przy -25°C. Łączniki: 0,5 J przy -25°C	6.2 Resistência ao choque mecânico durante a instalação e utilização Perfis: 5 J a -5°C. Peças injetadas: 0,5 J a -5°C	6.2 Resistência ao choque mecânico durante a instalação e utilização Perfis: 5 J a -25°C. Peças injetadas: 0,5 J a -25°C
6.3 Minimalna temperatura przechowywania i transportu -45°C	6.3 Minimalna temperatura przechowywania i transportu -45°C	6.3 Temperatura mínima de armazenagem e transporte -45°C	6.3 Temperatura mínima de armazenagem e transporte -45°C
6.3 Minimalna temperatura montażu i użytkowania -5°C	6.3 Minimalna temperatura montażu i użytkowania -25°C	6.3 Temperatura mínima de instalação e utilização -5°C	6.3 Temperatura mínima de instalação e utilização -25°C
6.3 Maksymalna temperatura użytkowania +60°C	6.3 Maksymalna temperatura użytkowania +90°C	6.3 Temperatura máxima de utilização +60°C	6.3 Temperatura máxima de utilização +90°C
6.4 Odporność na rozprzestrzenianie płomieni Nierozprzestrzenianie płomieni.	6.4 Odporność na rozprzestrzenianie płomieni Nierozprzestrzenianie płomieni.	6.4 Resistência à propagação da chama Não propagador da chama.	6.4 Resistência à propagação da chama Não propagador da chama.
6.5 Właściwość ciągłości elektrycznej Bez właściwości ciągłości elektrycznej.	6.5 Właściwość ciągłości elektrycznej Bez właściwości ciągłości elektrycznej.	6.5 Características de continuidade elétrica Sem continuidade elétrica.	6.5 Características de continuidade elétrica Sem continuidade elétrica.
6.6 Właściwość izolacji elektrycznej Z właściwością izolacji elektrycznej.	6.6 Właściwość izolacji elektrycznej Z właściwością izolacji elektrycznej.	6.6 Características de isolamento elétrico Com isolamento elétrico.	6.6 Características de isolamento elétrico Com isolamento elétrico.
6.7 Stopień ochrony zapewniany przez obudowę IP4X. Montaż na ścianie. IP3X. Płaskie i kątowe płyty czolowe do gniazd RJ-45.	6.7 Stopień ochrony zapewniany przez obudowę IP4X. Montaż na ścianie.	6.7 Grau de proteção proporcionado pelo invólucro IP4X. Montagem saliente na parede. IP3X. Placas planas e inclinadas.	6.7 Grau de proteção proporcionado pelo invólucro IP4X. Montagem saliente na parede.
6.9 Mocowanie pokrywy dostępu do systemu Pokrywa zdejmowana tylko przy użyciu narzędzia.	6.9 Mocowanie pokrywy dostępu do systemu Pokrywa zdejmowana tylko przy użyciu narzędzia.	6.9 Retenção da tampa de acesso ao sistema Abertura apenas com auxílio de ferramentas.	6.9 Retenção da tampa de acesso ao sistema Abertura apenas com auxílio de ferramentas.
6.10 Ochronna separacja elektryczna Z wewnętrzzną separacją ochronną.	6.10 Ochronna separacja elektryczna Z wewnętrzzną separacją ochronną.	6.10 Separação para proteção elétrica Com separador interno de proteção.	6.10 Separação para proteção elétrica Com separador interno de proteção.
6.101 Możliwe pozycje montażowe Montaż podtynkowy na ścianie. Montaż częściowo wpuszczany lub natynkowy na ścianie. Mocowanie do ściany i oparcie na podłodze. Mocowanie do ściany i oparcie na poziomej powierzchni innej niż podłoga.	6.101 Możliwe pozycje montażowe Montaż podtynkowy na ścianie. Montaż częściowo wpuszczany lub natynkowy na ścianie. Mocowanie do ściany i oparcie na poziomej powierzchni innej niż podłoga	Posição de instalação prevista Encastrado na parede. Semi-encastrado ou montagem saliente na parede. Fixo na parede e suportado pelo pavimento. Fixo na parede e suportado por uma superfície horizontal que não o pavimento.	Posição de instalação prevista Encastrado na parede. Semi-encastrado ou montagem saliente na parede. Fixo na parede e suportado por uma superfície horizontal que não o pavimento.
6.102 Zapobieganie zetknięciu z płynami W zależności od instrukcji producenta ativas zezwalających na wszystkie pozycje montażowe systemu listew instalacyjnych otwieranych i wszystkie pozycje izolowanych przewodów oraz części pod napięciem wewnątrz systemu.	6.102 Zapobieganie zetknięciu z płynami Niezadeklarowane.	6.102 Prevenção de contactos entre líquidos, condutores isolados e partes ativas De adorno com as instruções do fabricante, permitindo todas as posições de instalação do sistema e todas as posições dos condutores isolados e das partes ativas.	6.102 Prevenção de contactos entre líquidos, condutores isolados e partes ativas Não declarado
6.103 Typ Typ 3.	6.103 Typ Typ 3.	6.103 Tipo Tipo 3.	6.103 Tipo Tipo 3.
INNE INFORMACJE	INNE INFORMACJE	OUTRAS INFORMAÇÕES	OUTRAS INFORMAÇÕES
Napięcie znamionowe 750 V	Napięcie znamionowe 750 V	Tensão estipulada 750 V	Tensão estipulada 750 V
Ochrona przed uszkodzeniem mechanicznym - Kolor Biały - System IK08, typ 3. - 93751-2; IK07 - numer części 93074-2, 93076-2, 93087-2, 93125-2 są również certyfikat systemu IK09, typ 1. - numer części 93020-2, 93021-2, 93022-2, 93031-2, 93032-2, 93086-2 i 93138-2 są również certyfikat IK10 systemu, typ 1. kolor alu: IK07	Ochrona przed uszkodzeniem mechanicznym IK08 typ 3. - numer części 93020-42, 93021-42, 93074-42 są również certyfikat systemu IK10, typ 1. - numer części 93020-43, 93021-43, 93074-43, 93021-45, 93021-47 są również certyfikat systemu IK09, typ 1.	Proteção contra choques mecânicos - Cor branca: sistema IK08, tipo 3. - 93751-2; IK07 - Referências 93074-2, 93076-2, 93087-2, 93125-2 também são certificadas como sistema IK09, tipo 1. - Referências 93020-2, 93021-2, 93022-2, 93031-2, 93032-2, 93086-2 e 93138-2 também são certificadas como sistema IK10, tipo 1. cor alumínio: IK07	Proteção contra choques mecânicos IK08 tipo 3. - Referências 93020-42, 93021-42, 93074-42 também são certificadas como sistema IK10, tipo 1.- Referências 93020-43, 93021-43, 93074-43, 93021-45, 93021-47 atalambém são certificadas como sistema IK09, tipo 1.
Uchwyty osprzętu do mocowania gniazd Odporność na wyciąganie 81 N	Uchwyty osprzętu do mocowania gniazd Odporność na wyciąganie 81 N	Fixação do adaptador de mecanismos destinado a tomadas de corrente Resistência à extração de 81 N.	Fixação do adaptador de mecanismos destinado a tomadas de corrente Resistência à extração de 81 N.

Canale 93 U23X	Canale 93 U48X	Kanály na káble 93 U23X	Kanály na káble 93 U48X
CLASIFICAREA EN 50085-2-1:2006-EN 50085-2-1/IA1:2011	CLASIFICAREA EN 50085-2-1:2006-EN 50085-2-1/IA1:2011	KLASIFIKÁCIA EN 50085-2-1:2006-EN 50085-2-1/IA1:2011	KLASIFIKÁCIA EN 50085-2-1:2006-EN 50085-2-1/IA1:2011
<p>6.2 Rezistența la impacte mecanice în timpul montării și utilizării</p> <p>Canale: 5 J la -5°C Fitinguri: 0,5 J la -5°C</p>	<p>6.2 Rezistența la impacte mecanice în timpul montării și utilizării</p> <p>Canale: 5 J la -25°C Fitinguri: 0,5 J la -25°C</p>	<p>6.2 Odolnost voči mehaničkim narázom počas montaže a používania</p> <p>Kanály na káble: 5 J pri -5 °C Upevňovacie prvky: 0,5 J pri -5 °C</p>	<p>6.2 Odolnost voči mehaničkim narázom počas montaže a používania</p> <p>Kanály na káble: 5 J pri -25 °C Upevňovacie prvky: 0,5 J pri -25 °C.</p>
<p>6.3 Temperatura minimă de depozitare și transport</p> <p>-45°C</p>	<p>6.3 Temperatura minimă de depozitare și transport</p> <p>-45°C</p>	<p>6.3 Minimálna teplota pri skladovaní a preprave</p> <p>-45 °C</p>	<p>6.3 Minimálna teplota pri skladovaní a preprave</p> <p>-45 °C</p>
<p>6.3 Temperatura minimă de instalare și utilizare</p> <p>-5°C</p>	<p>6.3 Temperatura minimă de instalare și utilizare</p> <p>-25°C</p>	<p>6.3 Minimálna teplota pri inštalácii a používaní</p> <p>-5 °C</p>	<p>6.3 Minimálna teplota pri inštalácii a používaní</p> <p>-25 °C</p>
<p>6.3 Temperatura maximă de utilizare</p> <p>+60°C</p>	<p>6.3 Temperatura maximă de utilizare</p> <p>+90°C</p>	<p>6.3 Maximálna teplota pri používaní</p> <p>+60 °C</p>	<p>6.3 Maximálna teplota pri používaní</p> <p>+90 °C</p>
<p>6.4 Rezistența la propagarea flăcării</p> <p>Nu propagă flacăra</p>	<p>6.4 Rezistența la propagarea flăcării</p> <p>Nu propagă flacăra</p>	<p>6.4 Odolnost voči šíreniu ohňa</p> <p>Neprispevia k šíreniu ohňa.</p>	<p>6.4 Odolnost voči šíreniu ohňa</p> <p>Neprispevia k šíreniu ohňa.</p>
<p>6.5 Caracteristici de continuitate electrică</p> <p>Fără caracteristici de continuitate electrică</p>	<p>6.5 Caracteristici de continuitate electrică</p> <p>Fără caracteristici de continuitate electrică</p>	<p>6.5 Charakteristika elektrickej kontinuity</p> <p>Bez elektrickej kontinuity.</p>	<p>6.5 Charakteristika elektrickej kontinuity</p> <p>Bez elektrickej kontinuity.</p>
<p>6.6 Caracteristici de izolație electrică</p> <p>Cu caracteristici de izolație electrică</p>	<p>6.6 Caracteristici de izolație electrică</p> <p>Cu caracteristici de izolație electrică</p>	<p>6.6 Charakteristika elektrickej izolácie</p> <p>S elektrickou izoláciou.</p>	<p>6.6 Charakteristika elektrickej izolácie</p> <p>S elektrickou izoláciou.</p>
<p>6.7 Grad de protecție asigurat de carcasă</p> <p>IP4X Montat pe perete IP3X Măști RJ/45 plate și înclinate</p>	<p>6.7 Grad de protecție asigurat de carcasă</p> <p>IP4X Montat pe perete</p>	<p>6.7 Stupeň ochrany poskytovanej zapuzdrením</p> <p>IP4X. Upevnené na stenu. IP3X. Ploché a zahnuté čelné dosky RJ-45.</p>	<p>6.7 Stupeň ochrany poskytovanej zapuzdrením</p> <p>IP4X. Upevnené na stenu.</p>
<p>6.9 Retenția capacului de acces al sistemului</p> <p>Capacul este detașabil numai cu ajutorul unei unelte.</p>	<p>6.9 Retenția capacului de acces al sistemului</p> <p>Capacul este detașabil numai cu ajutorul unei unelte.</p>	<p>6.9 Retenca krytu na prístup k systému</p> <p>Kryt sa dá demontovať len pomocou náradia.</p>	<p>6.9 Retenca krytu na prístup k systému</p> <p>Kryt sa dá demontovať len pomocou náradia.</p>
<p>6.10 Separare de protecție electrică</p> <p>Cu separare de protecție internă</p>	<p>6.10 Separare de protecție electrică</p> <p>Cu separare de protecție internă</p>	<p>6.10 Oddelenie na ochranu pred elektrinou</p> <p>S interným ochranným oddelením.</p>	<p>6.10 Oddelenie na ochranu pred elektrinou</p> <p>S interným ochranným oddelením.</p>
<p>6.101 Poziții de montaj destinate</p> <p>Montare încastrată în perete. Montare semi-încastrată sau la față pe perete. Fixat pe perete și susținut de podea. Fixat pe perete și susținut de o suprafață orizontală, alta decât podeaua.</p>	<p>6.101 Poziții de montaj destinate</p> <p>Montare încastrată în perete. Montare semi-încastrată sau la față pe perete. Fixat pe perete și susținut de o suprafață orizontală, alta decât podeaua.</p>	<p>6.101 Určené pozície na inštaláciu</p> <p>Upevnené v rovine so stenou. Upevnené v polrovine alebo na povrchu steny. Upevnené k stene a nesené podlahou. Upevnené k stene a nesené iným horizontálnym povrchom ako podlahou.</p>	<p>6.101 Určené pozície na inštaláciu</p> <p>Zapustená montáž v stene. Upevnené v polrovine alebo na povrchu steny. Polozapustená alebo nezapustená montáž na stenu alebo stop.</p>
<p>6.102 Prevenirea contactului cu lichidele</p> <p>În funcție de instrucțiunile producătorului, care permit toate pozițiile de instalare ale sistemului de canale de cablu și toate pozițiile conductorilor izolați și ale părților active din interiorul sistemului de canale de cablu.</p>	<p>6.102 Prevenirea contactului cu lichidele</p> <p>Nedeclarat.</p>	<p>6.102 Predchádzanie kontaktu s kvapalinami</p> <p>V závislosti od pokynov výrobcu umožňuje všetky inšalačné pozície systému kanálov na káble a všetky pozície izolovaných vodičov a dielov pod prúdom vo vnútri systému kanálov na káble.</p>	<p>6.102 Predchádzanie kontaktu s kvapalinami</p> <p>Nedeklarované.</p>
<p>6.103 Tip</p> <p>Tip 3.</p>	<p>6.103 Tip</p> <p>Tip 3.</p>	<p>6.103 Typ</p> <p>Typ 3.</p>	<p>6.103 Typ</p> <p>Typ 3.</p>
ALTE INFORMAȚII	ALTE INFORMAȚII	ĎALŠIE INFORMÁCIE	ĎALŠIE INFORMÁCIE
<p>Tensiune nominală</p> <p>750 V</p>	<p>Tensiune nominală</p> <p>750 V</p>	<p>Nominálne napätie</p> <p>750 V</p>	<p>Nominálne napätie</p> <p>750 V</p>
<p>Protecția la deteriorările mecanice</p> <p>- Culoare Alb : IK08 sistem, tip 3. - 93751-2: IK07 - număr piesă 93074-2, 93076-2, 93087-2, 93125-2, de asemenea, certificate ca IK09 sistem, tip 1. - număr piesă 93020-2, 93021-2, 93022-2, 93031-2, 93032-2, 93086-2 și 93138-2 sunt, de asemenea, certificate ca IK10 sistem, tip 1.</p> <p>culoare de aluminiu: IK07</p>	<p>Protecția la deteriorările mecanice</p> <p>IK08 tip 3. - număr piesă 93020-42, 93021-42, 93074-42 de asemenea, certificate ca IK10 sistem, tip 1. - număr piesă 93020-43, 93021-43, 93074-43, 93021-45, 93021-47 de asemenea, certificate ca IK09 sistem, tip 1.</p>	<p>Ochrana pred mehaničkým poškodením</p> <p>- Biela farba : IK08 systém, typ 3. - 93751-2: IK07 - kat. č. 93074-2, 93076-2, 93087-2, 93125-2 sú certifikované ako IK09 systém, typ 1. - kat. č. 93020-2, 93021-2, 93022-2, 93031-2, 93032-2, 93086-2 a 93138-2 sú certifikované ako IK10 systém, typ 1. S37</p> <p>vo farbe hliníka: IK07</p>	<p>Ochrana pred mehaničkým poškodením</p> <p>IK08 typ 3. - kat. č. 93020-42, 93021-42, 93074-42 sú certifikované ako IK10 systém, typ 1. - kat. č. 93020-43, 93021-43, 93074-43, 93021-45, 93021-47 sú certifikované ako IK09 systém, typ 1.</p>
<p>Fixarea adaptorului pentru mecanismul destinat prizei de curent</p> <p>Rezistența la extracție 81 N</p>	<p>Fixarea adaptorului pentru mecanismul destinat prizei de curent</p> <p>Rezistența la extracție 81 N</p>	<p>Fixačný odpor pre zariadenia zásuviek</p> <p>Odpor vyťahnutia 81 N</p>	<p>Fixačný odpor pre zariadenia zásuviek</p> <p>Odpor vyťahnutia 81 N</p>

SL - slovensčina		SV - svenska	
Kanali 93 U23X	Kanali 93 U48X	Matarakanaler 93 U23X	Matarakanaler 93 U48X
KLASIFIKACIJA EN 50085-2-1:2006+EN 50085-2-1(A1):2011	KLASIFIKACIJA EN 50085-2-1:2006+EN 50085-2-1(A1):2011	KLASSIFICERING EN 50085-2-1:2006+EN 50085-2-1(A1):2011	KLASSIFICERING EN 50085-2-1:2006+EN 50085-2-1(A1):2011
6.2 Odpornost na mehanske udarce med vgradnjo in uporabo Korita: 5 J pri -5 °C. Spojke: 0,5 J pri -5 °C	6.2 Odpornost na mehanske udarce med vgradnjo in uporabo Korita: 5 J pri -25 °C. Spojke: 0,5 J pri -25 °C	6.2 Tålighet mot mekaniska stötar vid montering och användning Matarakanaler: 5 J vid -5 °C. Fästen: 0,5 J vid -5 °C	6.2 Tålighet mot mekaniska stötar vid montering och användning Matarakanaler: 5 J vid -25 °C. Fästen: 0,5 J vid -25 °C
6.3 Najnižja temperatura skladiščenja in prevoza -45 °C	6.3 Najnižja temperatura skladiščenja in prevoza -45 °C	6.3 Lägsta temperatur vid lagring och transport -45 °C	6.3 Lägsta temperatur vid lagring och transport -45 °C
6.3 Najnižja temperatura namestitve in uporabe -5 °C	6.3 Najnižja temperatura namestitve in uporabe -25 °C	6.3 Lägsta temperatur vid installation och användning -5 °C	6.3 Lägsta temperatur vid installation och användning -25 °C
6.3 Najvišja temperatura uporabe +60 °C	6.3 Najvišja temperatura uporabe +90 °C	6.3 Högsta temperatur vid användning +60 °C	6.3 Högsta temperatur vid användning +90 °C
6.4 Odpornost proti širjenju ognja Brez širjenja ognja.	6.4 Odpornost proti širjenju ognja Brez širjenja ognja.	6.4 Motstånd mot flamspridning Icke-flamspridande.	6.4 Motstånd mot flamspridning Icke-flamspridande.
6.5 Značilnost električne neprekinjenosti Brez značilnosti električne neprekinjenosti.	6.5 Značilnost električne neprekinjenosti Brez značilnosti električne neprekinjenosti.	6.5 Egenskaper för elektrisk kontinuitet Utan egenskaper för elektrisk kontinuitet.	6.5 Egenskaper för elektrisk kontinuitet Utan egenskaper för elektrisk kontinuitet.
6.6 Značilnost električne izolativnosti Z značilnostjo električne izolativnosti.	6.6 Značilnost električne izolativnosti Z značilnostjo električne izolativnosti.	6.6 Egenskaper för elektrisk isolering Med egenskaper för elektrisk isolering.	6.6 Egenskaper för elektrisk isolering Med egenskaper för elektrisk isolering.
6.7 Stopnja zaščite, ki jo zagotavlja ohišje IP4X. Vgrajeno na steno. IP3X. Ploske in kotne čelne plošče.	6.7 Stopnja zaščite, ki jo zagotavlja ohišje IP4X. Vgrajeno na steno.	6.7 Skyddsnivå som ges av höljet IP4X. Väggh monterad. IP3X. Platta och vinklade RJ-45-frontplattor.	6.7 Skyddsnivå som ges av höljet IP4X. Väggh monterad.
6.9 Zadržanje pokrova za dostop do sistema Pokrov je mogoče odstraniti samo z orodjem.	6.9 Zadržanje pokrova za dostop do sistema Pokrov je mogoče odstraniti samo z orodjem.	6.9 Fasthållande av systemets lock Locket kan öppnas endast med verktyg.	6.9 Fasthållande av systemets lock Locket kan öppnas endast med verktyg.
6.10 Električna zaščitna ločitev Z notranjo zaščitno ločitvijo.	6.10 Električna zaščitna ločitev Z notranjo zaščitno ločitvijo.	6.10 Elektrisk skyddsseparation Med inre skyddsavdelare.	6.10 Elektrisk skyddsseparation Med inre skyddsavdelare.
6.101 Predvideni položaji namestitve Vgrezna pritrditev na steno. Polvgrezna pritrditev na steno ali pritrditev na površino stene. Fiksirano v steno in podprto s tlemi. Fiksirano v steno in podprto z vodovarovno površino, ki niso tla.	6.101 Predvideni položaji namestitve Vgrezna pritrditev na steno. Polvgrezna pritrditev na steno ali pritrditev na površino stene. Fiksirano v steno in podprto z vodovarovno površino, ki niso tla.	6.101 Avsedda placeringar Försänkt monterad på väggen. Halvförsänkt eller ytmonterad på väggen. Fäst vid väggen och stöds av golvet. Fäst vid väggen och stöds av en horisontell yta annan än golvet.	6.101 Avsedda placeringar Försänkt monterad på väggen. Halvförsänkt eller ytmonterad på väggen. Fäst vid väggen och stöds av en horisontell yta annan än golvet.
6.102 Preprečevanje stika s tekočinami Ni določeno.	6.102 Preprečevanje stika s tekočinami Ni določeno.	6.102 Förhindra kontakt med vätskor Beroende på tillverkarens instruktioner som tillåter alla monteringspositioner av matarkanalssystemet och alla positioner för isolerade ledare och spänningsförande delar inuti matarkanalssystemet.	6.102 Förhindra kontakt med vätskor Anges inte.
6.103 Tip Tip 3.	6.103 Tip Tip 3.	6.103 Typ Typ 3.	6.103 Typ Typ 3.
DRUGE INFORMACIJE	DRUGE INFORMACIJE	ÖVRIGA UPPLYSNINGAR	ÖVRIGA UPPLYSNINGAR
Nazivna napetost 750 V	Nazivna napetost 750 V	Märkspänning 750 V	Märkspänning 750 V
Zaščita pred mehanskimi poškodbami - Bela barva : IK08 sistem, tip 3. - 93751-2: IK07 - številka dela 93074-2, 93076-2, 93087-2, 93125-2 so certificirani tudi IK09 sistem, tip 1. - številka dela 93020-2, 93021-2, 93022-2, 93031-2, 93032-2, 93086-2 in 93138-2 so certificirani tudi IK10 sistem, tip 1. -aluminijaste barve: IK07	Zaščita pred mehanskimi poškodbami IK08 tip 3. - številka dela 93020-42, 93021-42, 93074-42 so certificirani tudi IK10 sistem, tip 1. - številka dela 93020-43, 93021-43, 93074-43, 93021-45, 93021-47 so certificirani tudi IK09 sistem, tip 1.	Skydd mot mekaniska skador - Vit Färg: IK08 -system, typ 3. - 93751-2: IK07 - artikelnummer 93074-2, 93076-2, 93087-2, 93125-2 är också certifierad som IK09 systemet, typ 1. - artikelnummer 93020-2, 93021-2, 93022-2, 93031-2, 93032-2, 93086-2 och 93138-2 är också certifierad som en system IK10, typ 1.U38 aluminiumfärg: IK07	Skydd mot mekaniska skador IK08 typ 3. - artikelnummer 93020-42, 93021-42, 93074-42 är också certifierad som IK10 systemet, typ 1. - artikelnummer 93020-43, 93021-43, 93074-43, 93021-45, 93021-47 är också certifierad som IK09 systemet, typ 1.
Pribor za pritrditev vtičnic Izvljučna odpornost 81 N	Pribor za pritrditev vtičnic Izvljučna odpornost 81 N	Fäste för nätuttag/adaptrar/ramar/frontplattor Erforderlig utdragskraft 81 N	Fäste för nätuttag/adaptrar/ramar/frontplattor Erforderlig utdragskraft 81 N

www.unex.net

© Unex aparellaje eléctrico, S.L

DS 9301.22